

УТВЕРЖДЕНА
Постановлением

от _____ г. № _____

СХЕМА ТЕПЛОСНАБЖЕНИЯ
муниципального образования
Мельничного сельсовета Ирбейского района
Красноярского края
на период 2024 – 2039 годы
(по состоянию на 2024 г.)

ОБОСНОВЫВАЮЩИЕ МАТЕРИАЛЫ
ТОМ 1

Исполнитель:
ООО «Эпицентр»
Генеральный директор _____

 Дяченко А.С./

г. Санкт-Петербург – 2024 г.

Оглавление

ГЛАВА 1. СУЩЕСТВУЮЩЕЕ ПОЛОЖЕНИЕ В СФЕРЕ ПРОИЗВОДСТВА, ПЕРЕДАЧИ И ПОТРЕБЛЕНИЯ ТЕПЛОВОЙ ЭНЕРГИИ ДЛЯ ЦЕЛЕЙ ТЕПЛОСНАБЖЕНИЯ	14
Часть 1. ФУНКЦИОНАЛЬНАЯ СТРУКТУРА ТЕПЛОСНАБЖЕНИЯ	14
1.1.1 Описание зон деятельности (эксплуатационной ответственности) теплоснабжающих и теплосетевых организаций	14
1.1.2 Зоны действия производственных котельных	14
1.1.3 Зоны действия индивидуального теплоснабжения	14
Часть 2. ИСТОЧНИКИ ТЕПЛОВОЙ ЭНЕРГИИ	15
1.2.1 Структура основного оборудования
1.2.2 Описание источников тепловой энергии
1.2.3 Перечень источников тепловой энергии и (или) оборудования (турбоагрегатов), входящего в их состав (для источников тепловой энергии, функционирующих в режиме комбинированной выработки электрической и тепловой энергии), которые отнесены к объектам, электрическая мощность которых поставляется в вынужденном режиме в целях обеспечения надежного теплоснабжения потребителей
Часть 3. ТЕПЛОВЫЕ СЕТИ, СООРУЖЕНИЯ НА НИХ	18
1.3.1 Описание структуры тепловых сетей от каждого источника тепловой энергии, от магистральных выводов до центральных тепловых пунктов (если таковые имеются) или до ввода в жилой квартал или промышленный объект с выделением сетей горячего водоснабжения	18
1.3.3 Параметры тепловых сетей, включая год начала эксплуатации, тип изоляции, тип компенсирующих устройств, тип прокладки, краткую характеристику грунтов в местах прокладки с выделением наименее надежных участков, определением их материальной характеристики и тепловой нагрузки потребителей, подключенных к таким участкам... .	
1.3.4 Описание типов и количества секционирующей и регулирующей арматуры на тепловых сетях	20
1.3.5 Описание типов и строительных особенностей тепловых камер и павильонов	20
1.3.6 Описание графиков регулирования отпуска тепла в тепловые сети с анализом их обоснованности	20
1.3.7 Фактические температурные режимы отпуска тепла в тепловые сети и их соответствие утвержденным графикам регулирования отпуска тепла в тепловые сети	20
1.3.8 Гидравлические режимы тепловых сетей и пьезометрические графики	21
1.3.9 Статистика отказов тепловых сетей (аварий, инцидентов) за последние 5 лет	21
1.3.10 Статистика восстановлений (аварийно-восстановительных ремонтов) тепловых сетей и среднее время, затраченное на восстановление работоспособности тепловых сетей, за последние 5 лет	21
1.3.11 Описание процедур диагностики состояния тепловых сетей и планирования капитальных (текущих) ремонтов	22
1.3.12 Описание периодичности и соответствия техническим регламентам и иным обязательным требованиям процедур летних ремонтов с параметрами и методами испытаний тепловых сетей	24

1.3.13 Описание нормативов технологических потерь при передаче тепловой энергии (мощности), теплоносителя, включаемых в расчет отпущенных тепловой энергии (мощности) и теплоносителя.....	27
1.3.14 Оценка фактических потерь тепловой энергии и теплоносителя при передаче тепловой энергии и теплоносителя по тепловым сетям за последние 3 года	27
1.3.15 Предписания надзорных органов по запрещению дальнейшей эксплуатации участков тепловой сети и результаты их исполнения	27
1.3.16 Описание наиболее распространённых типов присоединений теплопотребляющих установок потребителей к тепловым сетям с выделением наиболее распространенных, определяющих выбор и обоснование графика регулирования отпуска тепловой энергии потребителям	27
1.3.17 Сведения о наличии коммерческого приборного учета тепловой энергии, отпущенной из тепловых сетей потребителям, и анализ планов по установке приборов учета тепловой энергии и теплоносителя.....	28
1.3.18 Анализ работы диспетчерских служб теплоснабжающих (теплосетевых) организаций и используемых средств автоматизации, телемеханизации и связи	28
1.3.19 Уровень автоматизации и обслуживания центральных тепловых пунктов, насосных станций.....	29
1.3.20 Сведения о наличии защиты тепловых сетей от превышения давления	29
1.3.21 Перечень выявленных бесхозных тепловых сетей и обоснование выбора организации, уполномоченной на их эксплуатацию.....	29
Часть 4. ЗОНЫ ДЕЙСТВИЯ ИСТОЧНИКОВ ТЕПЛОВОЙ ЭНЕРГИИ	52
Часть 5. ТЕПЛОВЫЕ НАГРУЗКИ ПОТРЕБИТЕЛЕЙ ТЕПЛОВОЙ ЭНЕРГИИ, ГРУПП ПОТРЕБИТЕЛЕЙ ТЕПЛОВОЙ ЭНЕРГИИ.....	53
1.5.1 Описание значений спроса на тепловую мощность в расчетных элементах территориального деления, в том числе значений тепловых нагрузок потребителей тепловой энергии, групп потребителей тепловой энергии	53
1.5.2 Описание значений расчетных тепловых нагрузок на коллекторах источников тепловой энергии	53
1.5.3 Описание случаев и условий применения отопления жилых помещений в многоквартирных домах с использованием индивидуальных квартирных источников тепловой энергии	53
1.5.4 Описание величины потребления тепловой энергии в расчетных элементах территориального деления за отопительный период и за год в целом	54
1.5.5 Описание существующих нормативов потребления тепловой энергии для населения на отопление и горячее водоснабжение.....	54
1.5.6 Описание сравнения величины договорной и расчетной тепловой нагрузки по зоне действия каждого источника тепловой энергии.....	54
Часть 6. БАЛАНСЫ ТЕПЛОВОЙ МОЩНОСТИ И ТЕПЛОВОЙ НАГРУЗКИ	55
1.6.1 Описание балансов установленной, располагаемой тепловой мощности и тепловой мощности нетто, потерь тепловой мощности в тепловых сетях и расчетной тепловой нагрузки по каждому источнику тепловой энергии, а в ценовых зонах теплоснабжения - по каждой системе теплоснабжения	55
1.6.2 Описание резервов и дефицитов тепловой мощности нетто по каждому источнику тепловой энергии, а в ценовых зонах теплоснабжения - по каждой системе теплоснабжения.....	56

1.6.3 Описание гидравлических режимов, обеспечивающих передачу тепловой энергии от источника тепловой энергии до самого удаленного потребителя и характеризующих существующие возможности (резервы и дефициты по пропускной способности) передачи тепловой энергии от источника тепловой энергии к потребителю	56
1.6.4 Описание причины возникновения дефицитов тепловой мощности и последствий влияния дефицитов на качество теплоснабжения.....	56
1.6.5 Описание резервов тепловой мощности нетто источников тепловой энергии и возможностей расширения технологических зон действия источников тепловой энергии с резервами тепловой мощности нетто в зоны действия с дефицитом тепловой мощности.....	56
Часть 7. БАЛАНСЫ ТЕПЛОНОСИТЕЛЯ	57
1.7.1 Описание балансов производительности водоподготовительных установок теплоносителя для тепловых сетей и максимального потребления теплоносителя в теплоиспользующих установках потребителей в перспективных зонах действия систем теплоснабжения и источников тепловой энергии, в том числе работающих на единую тепловую сеть.....	57
1.7.2 Описание балансов производительности водоподготовительных установок теплоносителя для тепловых сетей и максимального потребления теплоносителя в аварийных режимах систем теплоснабжения.....	57
Часть 8. ТОПЛИВНЫЕ БАЛАНСЫ ИСТОЧНИКОВ ТЕПЛОВОЙ ЭНЕРГИИ И СИСТЕМА ОБЕСПЕЧЕНИЯ ТОПЛИВОМ.....	58
1.8.1 Описание видов и количества используемого основного топлива для каждого источника тепловой энергии.....	58
1.8.2 Описание видов резервного и аварийного топлива и возможности их обеспечения в соответствии с нормативными требованиями.....	58
1.8.3 Описание особенностей характеристик топлива в зависимости от мест поставки	58
1.8.4 Описание использования местных видов топлива.....	60
1.8.5 Описание видов топлива (в случае, если топливом является уголь, - вид ископаемого угля в соответствии с Межгосударственным стандартом ГОСТ 25543-2013 "Угли бурые, каменные и антрациты. Классификация по генетическим и технологическим параметрам"), их доли и значения низшей теплоты сгорания топлива, используемых для производства тепловой энергии по каждой системе теплоснабжения.....	.
1.8.6 Описание преобладающего в поселении, городском округе вида топлива, определяемого по совокупности всех систем теплоснабжения, находящихся в соответствующем поселении, городском округе.....	60
1.8.7 Описание приоритетного направления развития топливного баланса поселения, городского округа	60
Часть 9. НАДЕЖНОСТЬ ТЕПЛОСНАБЖЕНИЯ	61
1.9.1 Поток отказов (частота отказов) участков тепловых сетей.....	61
1.9.2 Частота отключений потребителей	62
1.9.3 Поток (частота) и время восстановления теплоснабжения потребителей после отключений	62
1.9.4. Графические материалы (карты-схемы тепловых сетей и зон ненормативной надежности и безопасности теплоснабжения).....	62
1.9.5 Результаты анализа аварийных ситуаций при теплоснабжении, расследование причин которых осуществляется федеральным органом исполнительной власти, уполномоченным на осуществление федерального государственного энергетического надзора, в соответствии с Правилами расследования причин аварийных ситуаций при теплоснабжении, утвержденными	

постановлением Правительства Российской Федерации от 17 октября 2015 г. N 1114 "О расследовании причин аварийных ситуаций при теплоснабжении и о признании утратившими силу отдельных положений Правил расследования причин аварий в электроэнергетике"	62
1.9.6 Результаты анализа времени восстановления теплоснабжения потребителей, отключенных в результате аварийных ситуаций при теплоснабжении	62
Часть 10. ТЕХНИКО-ЭКОНОМИЧЕСКИЕ ПОКАЗАТЕЛИ ТЕПЛОСНАБЖАЮЩИХ И ТЕПЛОСЕТЕВЫХ ОРГАНИЗАЦИЙ	63
Часть 11. ЦЕНЫ (ТАРИФЫ) В СФЕРЕ ТЕПЛОСНАБЖЕНИЯ	64
1.11.1 Описание динамики утвержденных цен (тарифов), устанавливаемых органами исполнительной власти субъекта Российской Федерации в области государственного регулирования цен (тарифов) по каждому из регулируемых видов деятельности и по каждой теплосетевой и теплоснабжающей организации с учетом последних 3 лет	64
1.11.2 Описание структуры цен (тарифов), установленных на момент разработки схемы теплоснабжения	64
1.11.3 Описание платы за подключение к системе теплоснабжения	64
1.11.4 Описание платы за услуги по поддержанию резервной тепловой мощности, в том числе для социально значимых категорий потребителей	64
1.11.5 Описание динамики предельных уровней цен на тепловую энергию (мощность), поставляемую потребителям, утверждаемых в ценовых зонах теплоснабжения с учетом последних 3 лет	64
1.11.6 Описание средневзвешенного уровня сложившихся за последние 3 года цен на тепловую энергию (мощность), поставляемую единой теплоснабжающей организацией потребителям в ценовых зонах теплоснабжения	64
Часть 12. ОПИСАНИЕ СУЩЕСТВУЮЩИХ ТЕХНИЧЕСКИХ И ТЕХНОЛОГИЧЕСКИХ ПРОБЛЕМ В СИСТЕМАХ ТЕПЛОСНАБЖЕНИЯ ПОСЕЛЕНИЯ, ГОРОДСКОГО ОКРУГА, ГОРОДА ФЕДЕРАЛЬНОГО ЗНАЧЕНИЯ	65
1.12.1 Описание существующих проблем организации качественного теплоснабжения (перечень причин, приводящих к снижению качества теплоснабжения, включая проблемы в работе теплопотребляющих установок потребителей)	65
1.12.2 Описание существующих проблем организации надежного теплоснабжения поселения, городского округа, города федерального значения (перечень причин, приводящих к снижению надежности теплоснабжения, включая проблемы в работе теплопотребляющих установок потребителей)	65
1.12.3 Описание существующих проблем развития систем теплоснабжения	65
1.12.4 Описание существующих проблем надежного и эффективного снабжения топливом действующих систем теплоснабжения	65
1.12.5 Анализ предписаний надзорных органов об устранении нарушений, влияющих на безопасность и надежность системы теплоснабжения	66
ГЛАВА 2. СУЩЕСТВУЮЩЕЕ И ПЕРСПЕКТИВНОЕ ПОТРЕБЛЕНИЕ ТЕПЛОЙ ЭНЕРГИИ НА ЦЕЛИ ТЕПЛОСНАБЖЕНИЯ	67
Часть 1. ДАННЫЕ БАЗОВОГО УРОВНЯ ПОТРЕБЛЕНИЯ ТЕПЛА НА ЦЕЛИ ТЕПЛОСНАБЖЕНИЯ	67
Часть 2. ПРОГНОЗЫ ПРИРОСТОВ СТРОИТЕЛЬНЫХ ПЛОЩАДЕЙ ФОНДОВ, СГРУППИРОВАННЫЕ ПО РАСЧЕТНЫМ ЭЛЕМЕНТАМ ТЕРРИТОРИАЛЬНОГО ДЕЛЕНИЯ И ПО ЗОНАМ ДЕЙСТВИЯ ИСТОЧНИКОВ ТЕПЛОЙ ЭНЕРГИИ С РАЗДЕЛЕНИЕМ ОБЪЕКТОВ СТРОИТЕЛЬСТВА НА МНОГКВАРТИРНЫЕ ДОМА,	

ИНДИВИДУАЛЬНЫЕ ЖИЛЫЕ ДОМА, ОБЩЕСТВЕННЫЕ ЗДАНИЯ, ПРОИЗВОДСТВЕННЫЕ ЗДАНИЯ ПРОМЫШЛЕННЫХ ПРЕДПРИЯТИЙ НА КАЖДОМ ЭТАПЕ.....	68
Часть 3. ПРОГНОЗЫ ПЕРСПЕКТИВНЫХ УДЕЛЬНЫХ РАСХОДОВ ТЕПЛОВОЙ ЭНЕРГИИ НА ОТОПЛЕНИЕ, ВЕНТИЛЯЦИЮ И ГОРЯЧЕЕ ВОДОСНАБЖЕНИЕ, СОГЛАСОВАННЫХ С ТРЕБОВАНИЯМИ К ЭНЕРГЕТИЧЕСКОЙ ЭФФЕКТИВНОСТИ ОБЪЕКТОВ ТЕПЛОПОТРЕБЛЕНИЯ, УСТАНОВЛИВАЕМЫХ В СООТВЕТСТВИИ С ЗАКОНОДАТЕЛЬСТВОМ РОССИЙСКОЙ ФЕДЕРАЦИИ	68
Часть 4. ПРОГНОЗЫ ПРИРОСТОВ ОБЪЕМОВ ПОТРЕБЛЕНИЯ ТЕПЛОВОЙ ЭНЕРГИИ (МОЩНОСТИ) И ТЕПЛОНОСИТЕЛЯ С РАЗДЕЛЕНИЕМ ПО ВИДАМ ТЕПЛОПОТРЕБЛЕНИЯ В КАЖДОМ РАСЧЕТНОМ ЭЛЕМЕНТЕ ТЕРРИТОРИАЛЬНОГО ДЕЛЕНИЯ И В ЗОНЕ ДЕЙСТВИЯ КАЖДОГО ИЗ СУЩЕСТВУЮЩИХ ИЛИ ПРЕДЛАГАЕМЫХ ДЛЯ СТРОИТЕЛЬСТВА ИСТОЧНИКОВ ТЕПЛОВОЙ ЭНЕРГИИ НА КАЖДОМ ЭТАПЕ	72
Часть 5. ПРОГНОЗЫ ПРИРОСТОВ ОБЪЕМОВ ПОТРЕБЛЕНИЯ ТЕПЛОВОЙ ЭНЕРГИИ (МОЩНОСТИ) И ТЕПЛОНОСИТЕЛЯ С РАЗДЕЛЕНИЕМ ПО ВИДАМ ТЕПЛОПОТРЕБЛЕНИЯ В РАСЧЕТНЫХ ЭЛЕМЕНТАХ ТЕРРИТОРИАЛЬНОГО ДЕЛЕНИЯ И В ЗОНАХ ИНДИВИДУАЛЬНОГО ТЕПЛОСНАБЖЕНИЯ НА КАЖДОМ ЭТАПЕ.....	72
Часть 6. ПРОГНОЗЫ ПРИРОСТОВ ОБЪЕМОВ ПОТРЕБЛЕНИЯ ТЕПЛОВОЙ ЭНЕРГИИ (МОЩНОСТИ) И ТЕПЛОНОСИТЕЛЯ ОБЪЕКТАМИ, РАСПОЛОЖЕННЫМИ В ПРОИЗВОДСТВЕННЫХ ЗОНАХ, ПРИ УСЛОВИИ ВОЗМОЖНЫХ ИЗМЕНЕНИЙ ПРОИЗВОДСТВЕННЫХ ЗОН И ИХ ПЕРЕПРОФИЛИРОВАНИЯ И ПРИРОСТОВ ОБЪЕМОВ ПОТРЕБЛЕНИЯ ТЕПЛОВОЙ ЭНЕРГИИ (МОЩНОСТИ) ПРОИЗВОДСТВЕННЫМИ ОБЪЕКТАМИ С РАЗДЕЛЕНИЕМ ПО ВИДАМ ТЕПЛОПОТРЕБЛЕНИЯ И ПО ВОДАМ ТЕПЛОНОСИТЕЛЯ (ГОРЯЧАЯ ВОДА И ПАР) В ЗОНЕ ДЕЙСТВИЯ КАЖДОГО ИЗ СУЩЕСТВУЮЩИХ ИЛИ ПРЕДЛАГАЕМЫХ ДЛЯ СТРОИТЕЛЬСТВА ИСТОЧНИКОВ ТЕПЛОВОЙ ЭНЕРГИИ НА КАЖДОМ ЭТАПЕ	73
Часть 7. ОПИСАНИЕ ИЗМЕНЕНИЙ ПОКАЗАТЕЛЕЙ СУЩЕСТВУЮЩЕГО И ПЕРСПЕКТИВНОГО ПОТРЕБЛЕНИЯ ТЕПЛОВОЙ ЭНЕРГИИ НА ЦЕЛИ ТЕПЛОСНАБЖЕНИЯ.....	73
ГЛАВА 3. ЭЛЕКТРОННАЯ МОДЕЛЬ СИСТЕМЫ ТЕПЛОСНАБЖЕНИЯ ПОСЕЛЕНИЯ, ГОРОДСКОГО ОКРУГА.....	74
ГЛАВА 4. СУЩЕСТВУЮЩИЕ И ПЕРСПЕКТИВНЫЕ БАЛАНСЫ ТЕПЛОМОЩНОСТИ ИСТОЧНИКОВ ТЕПЛОМОЩНОСТИ И ТЕПЛОМОЩНОСТИ НАГРУЗКИ.....	75
Часть 1. БАЛАНСЫ СУЩЕСТВУЮЩЕЙ НА БАЗОВЫЙ ПЕРИОД СХЕМЫ ТЕПЛОСНАБЖЕНИЯ (АКТУАЛИЗАЦИИ СХЕМЫ ТЕПЛОСНАБЖЕНИЯ) ТЕПЛОМОЩНОСТИ И ПЕРСПЕКТИВНОЙ ТЕПЛОМОЩНОСТИ НАГРУЗКИ В КАЖДОМ ИЗ ЗОН ДЕЙСТВИЯ ИСТОЧНИКОВ ТЕПЛОМОЩНОСТИ С ОПРЕДЕЛЕНИЕМ РЕЗЕРВОВ (ДЕФИЦИТОВ) СУЩЕСТВУЮЩЕЙ РАСПОЛАГАЕМОЙ ТЕПЛОМОЩНОСТИ ИСТОЧНИКОВ ТЕПЛОМОЩНОСТИ, УСТАНОВЛИВАЕМЫХ НА ОСНОВАНИИ ВЕЛИЧИН РАСЧЕТНОЙ ТЕПЛОМОЩНОСТИ НАГРУЗКИ	75
Часть 2. ГИДРАВЛИЧЕСКИЙ РАСЧЕТ ПЕРЕДАЧИ ТЕПЛОНОСИТЕЛЯ ДЛЯ КАЖДОГО МАГИСТРАЛЬНОГО ВЫВОДА С ЦЕЛЬЮ ОПРЕДЕЛЕНИЯ ВОЗМОЖНОСТИ (НЕВОЗМОЖНОСТИ) ОБЕСПЕЧЕНИЯ ТЕПЛОМОЩНОСТЬЮ СУЩЕСТВУЮЩИХ И ПЕРСПЕКТИВНЫХ ПОТРЕБИТЕЛЕЙ, ПРИСОЕДИНЕННЫХ К ТЕПЛОМОЩНОСТИ СЕТИ ОТ КАЖДОГО ИСТОЧНИКА ТЕПЛОМОЩНОСТИ ЭНЕРГИИ.....	77

Часть 3. ВЫВОДЫ О РЕЗЕРВАХ (ДЕФИЦИТАХ) СУЩЕСТВУЮЩЕЙ СИСТЕМЫ ТЕПЛОСНАБЖЕНИЯ ПРИ ОБЕСПЕЧЕНИИ ПЕРСПЕКТИВНОЙ ТЕПЛОВОЙ НАГРУЗКИ ПОТРЕБИТЕЛЕЙ	78
ГЛАВА 5. МАСТЕР-ПЛАН РАЗВИТИЯ СИСТЕМ ТЕПЛОСНАБЖЕНИЯ ПОСЕЛЕНИЯ, ГОРОДСКОГО ОКРУГА	79
Часть 1. ОПИСАНИЕ ВАРИАНТОВ ПЕРСПЕКТИВНОГО РАЗВИТИЯ СИСТЕМ ТЕПЛОСНАБЖЕНИЯ ПОСЕЛЕНИЯ, ГОРОДСКОГО ОКРУГА, ГОРОДА ФЕДЕРАЛЬНОГО ЗНАЧЕНИЯ (В СЛУЧАЕ ИХ ИЗМЕНЕНИЯ ОТНОСИТЕЛЬНО РАНЕЕ ПРИНЯТОГО ВАРИАНТА РАЗВИТИЯ СИСТЕМ ТЕПЛОСНАБЖЕНИЯ В УТВЕРЖДЕННОЙ В УСТАНОВЛЕННОМ ПОРЯДКЕ СХЕМЕ ТЕПЛОСНАБЖЕНИЯ) .	79
Часть 2. ТЕХНИКО-ЭКОНОМИЧЕСКОЕ СРАВНЕНИЕ ВАРИАНТОВ ПЕРСПЕКТИВНОГО РАЗВИТИЯ СИСТЕМ ТЕПЛОСНАБЖЕНИЯ	79
Часть 3. ОБОСНОВАНИЕ ВЫБОРА ПРИОРИТЕТНОГО ВАРИАНТА ПЕРСПЕКТИВНОГО РАЗВИТИЯ СИСТЕМ ТЕПЛОСНАБЖЕНИЯ ПОСЕЛЕНИЯ, ГОРОДСКОГО ОКРУГА, ГОРОДА ФЕДЕРАЛЬНОГО ЗНАЧЕНИЯ НА ОСНОВЕ АНАЛИЗА ЦЕНОВЫХ (ТАРИФНЫХ) ПОСЛЕДСТВИЙ ДЛЯ ПОТРЕБИТЕЛЕЙ	79
ГЛАВА 6. СУЩЕСТВУЮЩИЕ И ПЕРСПЕКТИВНЫЕ БАЛАНСЫ ПРОИЗВОДИТЕЛЬНОСТИ ВОДОПОДГОТОВИТЕЛЬНЫХ УСТАНОВОК И МАКСИМАЛЬНОГО ПОТРЕБЛЕНИЯ ТЕПЛОНОСИТЕЛЯ ТЕПЛОПОТРЕБЛЯЮЩИМИ УСТАНОВКАМИ ПОТРЕБИТЕЛЕЙ, В ТОМ ЧИСЛЕ В АВАРИЙНЫХ РЕЖИМАХ	80
Часть 1. РАСЧЕТНАЯ ВЕЛИЧИНА НОРМАТИВНЫХ ПОТЕРЬ (В ЦЕНОВЫХ ЗОНАХ ТЕПЛОСНАБЖЕНИЯ - РАСЧЕТНАЯ ВЕЛИЧИНА ПЛАНОВЫХ ПОТЕРЬ, ОПРЕДЕЛЯЕМЫХ В СООТВЕТСТВИИ С МЕТОДИЧЕСКИМИ УКАЗАНИЯМИ ПО РАЗРАБОТКЕ СХЕМ ТЕПЛОСНАБЖЕНИЯ) ТЕПЛОНОСИТЕЛЯ В ТЕПЛОВЫХ СЕТЯХ В ЗОНАХ ДЕЙСТВИЯ ИСТОЧНИКОВ ТЕПЛОВОЙ ЭНЕРГИИ	80
Часть 2. МАКСИМАЛЬНЫЙ И СРЕДНЕЧАСОВОЙ РАСХОД ТЕПЛОНОСИТЕЛЯ (РАСХОД СЕТЕВОЙ ВОДЫ) НА ГОРЯЧЕЕ ВОДОСНАБЖЕНИЕ ПОТРЕБИТЕЛЕЙ С ИСПОЛЬЗОВАНИЕМ ОТКРЫТОЙ СИСТЕМЫ ТЕПЛОСНАБЖЕНИЯ В ЗОНЕ ДЕЙСТВИЯ КАЖДОГО ИСТОЧНИКА ТЕПЛОВОЙ ЭНЕРГИИ, РАССЧИТЫВАЕМЫЙ С УЧЕТОМ ПРОГНОЗНЫХ СРОКОВ ПЕРЕВОДА ПОТРЕБИТЕЛЕЙ, ПОДКЛЮЧЕННЫХ К ОТКРЫТОЙ СИСТЕМЕ ТЕПЛОСНАБЖЕНИЯ (ГОРЯЧЕГО ВОДОСНАБЖЕНИЯ), НА ЗАКРЫТУЮ СИСТЕМУ ГОРЯЧЕГО ВОДОСНАБЖЕНИЯ ...	81
Часть 3. СВЕДЕНИЯ О НАЛИЧИИ БАКОВ-АККУМУЛЯТОРОВ	81
Часть 4. НОРМАТИВНЫЙ И ФАКТИЧЕСКИЙ (ДЛЯ ЭКСПЛУАТАЦИОННОГО И АВАРИЙНОГО РЕЖИМОВ) ЧАСОВОЙ РАСХОД ПОДПИТОЧНОЙ ВОДЫ В ЗОНЕ ДЕЙСТВИЯ ИСТОЧНИКОВ ТЕПЛОВОЙ ЭНЕРГИИ	82
Часть 5. СУЩЕСТВУЮЩИЙ И ПЕРСПЕКТИВНЫЙ БАЛАНС ПРОИЗВОДИТЕЛЬНОСТИ ВОДОПОДГОТОВИТЕЛЬНЫХ УСТАНОВОК И ПОТЕРЬ ТЕПЛОНОСИТЕЛЯ С УЧЕТОМ РАЗВИТИЯ СИСТЕМЫ ТЕПЛОСНАБЖЕНИЯ	82
ГЛАВА 7. ПРЕДЛОЖЕНИЯ ПО СТРОИТЕЛЬСТВУ, РЕКОНСТРУКЦИИ, ТЕХНИЧЕСКОМУ ПЕРЕВООРУЖЕНИЮ И (ИЛИ) МОДЕРНИЗАЦИИ ИСТОЧНИКОВ ТЕПЛОВОЙ ЭНЕРГИИ	83
Часть 1. ОПИСАНИЕ УСЛОВИЙ ОРГАНИЗАЦИИ ЦЕНТРАЛИЗОВАННОГО ТЕПЛОСНАБЖЕНИЯ, ИНДИВИДУАЛЬНОГО ТЕПЛОСНАБЖЕНИЯ, А ТАКЖЕ ПОКВАРТИРНОГО ОТОПЛЕНИЯ	83
Часть 2. ОПИСАНИЕ ТЕКУЩЕЙ СИТУАЦИИ, СВЯЗАННОЙ С РАНЕЕ ПРИНЯТЫМИ В СООТВЕТСТВИИ С ЗАКОНОДАТЕЛЬСТВОМ РОССИЙСКОЙ ФЕДЕРАЦИИ ОБ	

ЭЛЕКТРОЭНЕРГЕТИКЕ РЕШЕНИЯМИ ОБ ОТНЕСЕНИИ ГЕНЕРИРУЮЩИХ ОБЪЕКТОВ К ГЕНЕРИРУЮЩИМ ОБЪЕКТАМ, МОЩНОСТЬ КОТОРЫХ ПОСТАВЛЯЕТСЯ В ВЫНУЖДЕННОМ РЕЖИМЕ В ЦЕЛЯХ ОБЕСПЕЧЕНИЯ НАДЕЖНОГО ТЕПЛОСНАБЖЕНИЯ ПОТРЕБИТЕЛЕЙ	85
Часть 3. АНАЛИЗ НАДЕЖНОСТИ И КАЧЕСТВА ТЕПЛОСНАБЖЕНИЯ ДЛЯ СЛУЧАЕВ ОТНЕСЕНИЯ ГЕНЕРИРУЮЩЕГО ОБЪЕКТА К ОБЪЕКТАМ, ВЫВОД ИЗ ЭКСПЛУАТАЦИИ МОЖЕТ ПРИВЕСТИ К НАРУШЕНИЮ НАДЕЖНОСТИ ТЕПЛОСНАБЖЕНИЯ (ПРИ ОТНЕСЕНИИ ТАКОГО ГЕНЕРИРУЮЩЕГО ОБЪЕКТА К ОБЪЕКТАМ, ЭЛЕКТРИЧЕСКАЯ МОЩНОСТЬ КОТОРЫХ ПОСТАВЛЯЕТСЯ В ВЫНУЖДЕННОМ РЕЖИМЕ В ЦЕЛЯХ ОБЕСПЕЧЕНИЯ НАДЕЖНОГО ТЕПЛОСНАБЖЕНИЯ ПОТРЕБИТЕЛЕЙ, В СООТВЕТСТВУЮЩЕМ ГОДУ ДОЛГОСРОЧНОГО КОНКУРЕНТНОГО ОТБОРА МОЩНОСТИ НА ОПТОВОМ РЫНКЕ ЭЛЕКТРИЧЕСКОЙ ЭНЕРГИИ (МОЩНОСТИ) НА СООТВЕТСТВУЮЩИЙ ПЕРИОД), В СООТВЕТСТВИИ С МЕТОДИЧЕСКИМИ УКАЗАНИЯМИ ПО РАЗРАБОТКЕ СХЕМ ТЕПЛОСНАБЖЕНИЯ	85
Часть 4. ОБОСНОВАНИЕ ПРЕДЛАГАЕМЫХ ДЛЯ СТРОИТЕЛЬСТВА ИСТОЧНИКОВ ТЕПЛОВОЙ ЭНЕРГИИ, ФУНКЦИОНИРУЮЩИХ В РЕЖИМЕ КОМБИНИРОВАННОЙ ВЫРАБОТКОЙ ЭЛЕКТРИЧЕСКОЙ И ТЕПЛОВОЙ ЭНЕРГИИ, ДЛЯ ОБЕСПЕЧЕНИЯ ПЕРСПЕКТИВНЫХ ТЕПЛОВЫХ НАГРУЗОК.....	85
Часть 5. ОБОСНОВАНИЕ ПРЕДЛАГАЕМЫХ ДЛЯ РЕКОНСТРУКЦИИ И (ИЛИ) МОДЕРНИЗАЦИИ ДЕЙСТВУЮЩИХ ИСТОЧНИКОВ ТЕПЛОВОЙ ЭНЕРГИИ, ФУНКЦИОНИРУЮЩИХ В РЕЖИМЕ КОМБИНИРОВАННОЙ ВЫРАБОТКИ ЭЛЕКТРИЧЕСКОЙ И ТЕПЛОВОЙ ЭНЕРГИИ, ДЛЯ ОБЕСПЕЧЕНИЯ ПЕРСПЕКТИВНЫХ ПРИРОСТОВ ТЕПЛОВЫХ НАГРУЗОК	86
Часть 6. ОБОСНОВАНИЕ ПРЕДЛОЖЕНИЙ ПО ПЕРЕОБОРУДОВАНИЮ КОТЕЛЬНЫХ В ИСТОЧНИКИ ТЕПЛОВОЙ ЭНЕРГИИ, ФУНКЦИОНИРУЮЩИЕ В РЕЖИМЕ КОМБИНИРОВАННОЙ ВЫРАБОТКИ ЭЛЕКТРИЧЕСКОЙ И ТЕПЛОВОЙ ЭНЕРГИИ, С ВЫРАБОТКОЙ ЭЛЕКТРОЭНЕРГИИ НА СОБСТВЕННЫЕ НУЖДЫ ТЕПЛОСНАБЖАЮЩЕЙ ОРГАНИЗАЦИИ В ОТНОШЕНИИ ИСТОЧНИКА ТЕПЛОВОЙ ЭНЕРГИИ, НА БАЗЕ СУЩЕСТВУЮЩИХ И ПЕРСПЕКТИВНЫХ ТЕПЛОВЫХ НАГРУЗОК.....	86
Часть 7. ОБОСНОВАНИЕ ПРЕДЛАГАЕМЫХ ДЛЯ РЕКОНСТРУКЦИИ И (ИЛИ) МОДЕРНИЗАЦИИ КОТЕЛЬНЫХ С УВЕЛИЧЕНИЕМ ЗОНЫ ИХ ДЕЙСТВИЯ ПУТЕМ ВКЛЮЧЕНИЯ В НЕЕ ЗОН ДЕЙСТВИЯ СУЩЕСТВУЮЩИХ ИСТОЧНИКОВ ТЕПЛОВОЙ ЭНЕРГИИ.....	86
Часть 8. ОБОСНОВАНИЕ ПРЕДЛАГАЕМЫХ ДЛЯ ПЕРЕВОДА В ПИКОВЫЙ РЕЖИМ РАБОТЫ КОТЕЛЬНЫХ ПО ОТНОШЕНИЮ К ИСТОЧНИКАМ ТЕПЛОВОЙ ЭНЕРГИИ, ФУНКЦИОНИРУЮЩИМ В РЕЖИМЕ КОМБИНИРОВАННОЙ ВЫРАБОТКИ ЭЛЕКТРИЧЕСКОЙ И ТЕПЛОВОЙ ЭНЕРГИИ.....	86
Часть 9. ОБОСНОВАНИЕ ПРЕДЛОЖЕНИЙ ПО РАСШИРЕНИЮ ЗОН ДЕЙСТВИЯ ДЕЙСТВУЮЩИХ ИСТОЧНИКОВ ТЕПЛОВОЙ ЭНЕРГИИ, ФУНКЦИОНИРУЮЩИХ В РЕЖИМЕ КОМБИНИРОВАННОЙ ВЫРАБОТКИ ЭЛЕКТРИЧЕСКОЙ И ТЕПЛОВОЙ ЭНЕРГИИ	87
Часть 10. ОБОСНОВАНИЕ ПРЕДЛАГАЕМЫХ ДЛЯ ВЫВОДА В РЕЗЕРВ И (ИЛИ) ВЫВОДА ИЗ ЭКСПЛУАТАЦИИ КОТЕЛЬНЫХ ПРИ ПЕРЕДАЧЕ ТЕПЛОВЫХ НАГРУЗОК НА ДРУГИЕ ИСТОЧНИКИ ТЕПЛОВОЙ ЭНЕРГИИ.....	87
Часть 11. ОБОСНОВАНИЕ ОРГАНИЗАЦИИ ИНДИВИДУАЛЬНОГО ТЕПЛОСНАБЖЕНИЯ В ЗОНАХ ЗАСТРОЙКИ ПОСЕЛЕНИЯ, ГОРОДСКОГО ОКРУГА,	

ГОРОДА ФЕДЕРАЛЬНОГО ЗНАЧЕНИЯ МАЛОЭТАЖНЫМИ ЖИЛЫМИ ЗДАНИЯМИ	87
Часть 12. ОБОСНОВАНИЕ ПЕРСПЕКТИВНЫХ БАЛАНСОВ ПРОИЗВОДСТВА И ПОТРЕБЛЕНИЯ ТЕПЛОВОЙ МОЩНОСТИ ИСТОЧНИКОВ ТЕПЛОВОЙ ЭНЕРГИИ И ТЕПЛОНОСИТЕЛЯ И ПРИСОЕДИНЕННОЙ ТЕПЛОВОЙ НАГРУЗКИ В КАЖДОЙ ИЗ СИСТЕМ ТЕПЛОСНАБЖЕНИЯ ПОСЕЛЕНИЯ, ГОРОДСКОГО ОКРУГА, ГОРОДА ФЕДЕРАЛЬНОГО ЗНАЧЕНИЯ	87
Часть 13. АНАЛИЗ ЦЕЛЕСООБРАЗНОСТИ ВВОДА НОВЫХ И РЕКОНСТРУКЦИИ И (ИЛИ) МОДЕРНИЗАЦИИ СУЩЕСТВУЮЩИХ ИСТОЧНИКОВ ТЕПЛОВОЙ ЭНЕРГИИ С ИСПОЛЬЗОВАНИЕМ ВОЗОБНОВЛЯЕМЫХ ИСТОЧНИКОВ ЭНЕРГИИ, А ТАКЖЕ МЕСТНЫХ ВИДОВ ТОПЛИВА	88
Часть 14. ОБОСНОВАНИЕ ОРГАНИЗАЦИИ ТЕПЛОСНАБЖЕНИЯ В ПРОИЗВОДСТВЕННЫХ ЗОНАХ НА ТЕРРИТОРИИ ПОСЕЛЕНИЯ, ГОРОДСКОГО ОКРУГА, ГОРОДА ФЕДЕРАЛЬНОГО ЗНАЧЕНИЯ	88
Часть 15. РЕЗУЛЬТАТЫ РАСЧЕТОВ РАДИУСА ЭФФЕКТИВНОГО ТЕПЛОСНАБЖЕНИЯ	89
Часть 16. ПОКРЫТИЕ ПЕРСПЕКТИВНОЙ ТЕПЛОВОЙ НАГРУЗКИ, НЕ ОБЕСПЕЧЕННОЙ ТЕПЛОВОЙ МОЩНОСТЬЮ	91
Часть 17. МАКСИМАЛЬНАЯ ВЫРАБОТКА ЭЛЕКТРИЧЕСКОЙ ЭНЕРГИИ НА БАЗЕ ПРИРОСТА ТЕПЛОВОГО ПОТРЕБЛЕНИЯ НА КОЛЛЕКТОРАХ СУЩЕСТВУЮЩИХ ИСТОЧНИКОВ ТЕПЛОВОЙ ЭНЕРГИИ, ФУНКЦИОНИРУЮЩИХ В РЕЖИМЕ КОМБИНИРОВАННОЙ ВЫРАБОТКИ ЭЛЕКТРИЧЕСКОЙ И ТЕПЛОВОЙ ЭНЕРГИИ .	91
Часть 18. ОПРЕДЕЛЕНИЕ ПЕРСПЕКТИВНЫХ РЕЖИМОВ ЗАГРУЗКИ ИСТОЧНИКОВ ТЕПЛОВОЙ ЭНЕРГИИ ПО ПРИСОЕДИНЕННОЙ ТЕПЛОВОЙ НАГРУЗКЕ	91
Часть 19. ОПРЕДЕЛЕНИЕ ПОТРЕБНОСТИ В ТОПЛИВЕ И РЕКОМЕНДАЦИИ ПО ВИДАМ ИСПОЛЬЗУЕМОГО ТОПЛИВА	91
ГЛАВА 8. ПРЕДЛОЖЕНИЯ ПО СТРОИТЕЛЬСТВУ, РЕКОНСТРУКЦИИ И (ИЛИ) МОДЕРНИЗАЦИИ ТЕПЛОВЫХ СЕТЕЙ	92
Часть 1. ПРЕДЛОЖЕНИЯ ПО РЕКОНСТРУКЦИИ И (ИЛИ) МОДЕРНИЗАЦИИ, СТРОИТЕЛЬСТВУ ТЕПЛОВЫХ СЕТЕЙ, ОБЕСПЕЧИВАЮЩИХ ПЕРЕРАСПРЕДЕЛЕНИЕ ТЕПЛОВОЙ НАГРУЗКИ ИЗ ЗОН С ДЕФИЦИТОМ ТЕПЛОВОЙ МОЩНОСТИ В ЗОНЫ С ИЗБЫТКОМ ТЕПЛОВОЙ МОЩНОСТИ (ИСПОЛЬЗОВАНИЕ СУЩЕСТВУЮЩИХ РЕЗЕРВОВ)	92
Часть 2. ПРЕДЛОЖЕНИЯ ПО СТРОИТЕЛЬСТВУ ТЕПЛОВЫХ СЕТЕЙ ДЛЯ ОБЕСПЕЧЕНИЯ ПЕРСПЕКТИВНЫХ ПРИРОСТОВ ТЕПЛОВОЙ НАГРУЗКИ ПОД ЖИЛИЩНУЮ, КОМПЛЕКСНУЮ ИЛИ ПРОИЗВОДСТВЕННУЮ ЗАСТРОЙКУ ВО ВНОВЬ ОСВАИВАЕМЫХ РАЙОНАХ ПОСЕЛЕНИЯ, ГОРОДСКОГО ОКРУГА, ГОРОДА ФЕДЕРАЛЬНОГО ЗНАЧЕНИЯ	92
Часть 3. СТРОИТЕЛЬСТВО ТЕПЛОВЫХ СЕТЕЙ, ОБЕСПЕЧИВАЮЩИХ УСЛОВИЯ, ПРИ НАЛИЧИИ КОТОРЫХ СУЩЕСТВУЕТ ВОЗМОЖНОСТЬ ПОСТАВОК ТЕПЛОВОЙ ЭНЕРГИИ ПОТРЕБИТЕЛЯМ ОТ РАЗЛИЧНЫХ ИСТОЧНИКОВ ТЕПЛОВОЙ ЭНЕРГИИ ПРИ СОХРАНЕНИИ НАДЕЖНОСТИ ТЕПЛОСНАБЖЕНИЯ ...	92
Часть 4. ПРЕДЛОЖЕНИЯ ПО СТРОИТЕЛЬСТВУ, РЕКОНСТРУКЦИИ И (ИЛИ) МОДЕРНИЗАЦИИ ТЕПЛОВЫХ СЕТЕЙ ДЛЯ ПОВЫШЕНИЯ ЭФФЕКТИВНОСТИ ФУНКЦИОНИРОВАНИЯ СИСТЕМЫ ТЕПЛОСНАБЖЕНИЯ, В ТОМ ЧИСЛЕ ЗА СЧЕТ ПЕРЕВОДА КОТЕЛЬНЫХ В ПИКОВЫЙ РЕЖИМ РАБОТЫ ИЛИ ЛИКВИДАЦИИ КОТЕЛЬНЫХ	92

Часть 5. ПРЕДЛОЖЕНИЯ ПО СТРОИТЕЛЬСТВУ ТЕПЛОВЫХ СЕТЕЙ ДЛЯ ОБЕСПЕЧЕНИЯ НОРМАТИВНОЙ НАДЕЖНОСТИ ТЕПЛОСНАБЖЕНИЯ	93
Часть 6. ПРЕДЛОЖЕНИЯ ПО РЕКОНСТРУКЦИИ И (ИЛИ) МОДЕРНИЗАЦИИ ТЕПЛОВЫХ СЕТЕЙ С УВЕЛИЧЕНИЕМ ДИАМЕТРА ТРУБОПРОВОДОВ ДЛЯ ОБЕСПЕЧЕНИЯ ПЕРСПЕКТИВНЫХ ПРИРОСТОВ ТЕПЛОВОЙ НАГРУЗКИ	93
Часть 7. ПРЕДЛОЖЕНИЯ ПО РЕКОНСТРУКЦИИ И (ИЛИ) МОДЕРНИЗАЦИИ ТЕПЛОВЫХ СЕТЕЙ, ПОДЛЕЖАЩИХ ЗАМЕНЕ В СВЯЗИ С ИСЧЕРПАНИЕМ ЭКСПЛУАТАЦИОННОГО РЕСУРСА	93
Часть 8. ПРЕДЛОЖЕНИЯ ПО СТРОИТЕЛЬСТВУ, РЕКОНСТРУКЦИИ И (ИЛИ) МОДЕРНИЗАЦИИ НАСОСНЫХ СТАНЦИЙ	93
ГЛАВА 9. ПРЕДЛОЖЕНИЯ ПО ПЕРЕВОДУ ОТКРЫТЫХ СИСТЕМ ТЕПЛОСНАБЖЕНИЯ (ГОРЯЧЕГО ВОДОСНАБЖЕНИЯ) В ЗАКРЫТЫЕ СИСТЕМЫ ГОРЯЧЕГО ВОДОСНАБЖЕНИЯ.....	94
Часть 1. ТЕХНИКО-ЭКОНОМИЧЕСКОЕ ОБОСНОВАНИЕ ПРЕДЛОЖЕНИЙ ПО ТИПАМ ПРИСОЕДИНЕНИЙ ТЕПЛОПОТРЕБЛЯЮЩИХ УСТАНОВОК ПОТРЕБИТЕЛЕЙ (ИЛИ ПРИСОЕДИНЕНИЙ АБОНЕНСКИХ ВВОДОВ) К ТЕПЛОВЫМ СЕТЯМ, ОБЕСПЕЧИВАЮЩИМ ПЕРЕВОД ПОТРЕБИТЕЛЕЙ, ПОДКЛЮЧЕННЫХ К ОТКРЫТОЙ СИСТЕМЕ ТЕПЛОСНАБЖЕНИЯ (ГОРЯЧЕГО ВОДОСНАБЖЕНИЯ), НА ЗАКРЫТУЮ СИСТЕМУ ГОРЯЧЕГО ВОДОСНАБЖЕНИЯ.....	94
Часть 2. ВЫБОР И ОБОСНОВАНИЕ МЕТОДА РЕГУЛИРОВАНИЯ ОТПУСКА ТЕПЛОВОЙ ЭНЕРГИИ ОТ ИСТОЧНИКОВ ТЕПЛОВОЙ ЭНЕРГИИ.....	94
Часть 3. ПРЕДЛОЖЕНИЯ ПО РЕКОНСТРУКЦИИ ТЕПЛОВЫХ СЕТЕЙ ДЛЯ ОБЕСПЕЧЕНИЯ ПЕРЕДАЧИ ТЕПЛОВОЙ ЭНЕРГИИ ПРИ ПЕРЕХОДЕ ОТ ОТКРЫТОЙ СИСТЕМЫ ТЕПЛОСНАБЖЕНИЯ (ГОРЯЧЕГО ВОДОСНАБЖЕНИЯ) К ЗАКРЫТОЙ СИСТЕМЕ ГОРЯЧЕГО ВОДОСНАБЖЕНИЯ	95
Часть 4. РАСЧЕТ ПОТРЕБНОСТИ ИНВЕСТИЦИЙ ДЛЯ ПЕРЕХОДА ОТКРЫТОЙ СИСТЕМЫ ТЕПЛОСНАБЖЕНИЯ (ГОРЯЧЕГО ВОДОСНАБЖЕНИЯ) В ЗАКРЫТУЮ СИСТЕМУ ГОРЯЧЕГО ВОДОСНАБЖЕНИЯ.....	95
Часть 5. ОЦЕНКА ЦЕЛЕВЫХ ПОКАЗАТЕЛЕЙ ЭФФЕКТИВНОСТИ И КАЧЕСТВА ТЕПЛОСНАБЖЕНИЯ В ОТКРЫТОЙ СИСТЕМЕ ТЕПЛОСНАБЖЕНИЯ (ГОРЯЧЕГО ВОДОСНАБЖЕНИЯ) И ЗАКРЫТОЙ СИСТЕМЕ ГОРЯЧЕГО ВОДОСНАБЖЕНИЯ.....	95
Часть 6. ПРЕДЛОЖЕНИЯ ПО ИСТОЧНИКАМ ИНВЕСТИЦИЙ	96
ГЛАВА 10. ПЕРСПЕКТИВНЫЕ ТОПЛИВНЫЕ БАЛАНСЫ.....	97
Часть 1. РАСЧЕТЫ ПО КАЖДОМУ ИСТОЧНИКУ ТЕПЛОВОЙ ЭНЕРГИИ ПЕРСПЕКТИВНЫХ МАКСИМАЛЬНЫХ ЧАСОВЫХ И ГОДОВЫХ РАСХОДОВ ОСНОВНОГО ВИДА ТОПЛИВА ДЛЯ ЗИМНЕГО И ЛЕТНЕГО ПЕРИОДОВ, НЕОБХОДИМОГО ДЛЯ ОБЕСПЕЧЕНИЯ НОРМАТИВНОГО ФУНКЦИОНИРОВАНИЯ ИСТОЧНИКОВ ТЕПЛОВОЙ ЭНЕРГИИ НА ТЕРРИТОРИИ ПОСЕЛЕНИЯ, ГОРОДСКОГО ОКРУГА, ГОРОДА ФЕДЕРАЛЬНОГО ЗНАЧЕНИЯ.....	97
Часть 3. ВИД ТОПЛИВА ПОТРЕБЛЯЕМЫЙ ИСТОЧНИКОМ ТЕПЛОВОЙ ЭНЕРГИИ, В ТОМ ЧИСЛЕ С ИСПОЛЬЗОВАНИЕМ ВОЗОБНОВЛЯЕМЫХ ИСТОЧНИКОВ ЭНЕРГИИ И МЕСТНЫХ ВИДОВ ТОПЛИВА.	98
Часть 4. ВИД ТОПЛИВА (В СЛУЧАЕ, ЕСЛИ ТОПЛИВОМ ЯВЛЯЕТСЯ УГОЛЬ, - ВИД ИСКОПАЕМОГО УГЛЯ В СООТВЕТСТВИИ С МЕЖГОСУДАРСТВЕННЫМ СТАНДАРТОМ ГОСТ 25543-2013 "УГЛИ БУРЫЕ, КАМЕННЫЕ И АНТРАЦИТЫ. КЛАССИФИКАЦИЯ ПО ГЕНЕТИЧЕСКИМ И ТЕХНОЛОГИЧЕСКИМ ПАРАМЕТРАМ"), ИХ ДОЛИ И ЗНАЧЕНИЯ НИЗШЕЙ ТЕПЛОТЫ СГОРАНИЯ	

ТОПЛИВА, ИСПОЛЬЗУЕМЫХ ДЛЯ ПРОИЗВОДСТВА ТЕПЛОЙ ЭНЕРГИИ ПО КАЖДОЙ СИСТЕМЕ ТЕПЛОСНАБЖЕНИЯ.....	99
Часть 5. ПРЕОБЛАДАЮЩИЙ В ПОСЕЛЕНИИ, ГОРОДСКОМ ОКРУГЕ ВИД ТОПЛИВА, ОПРЕДЕЛЯЕМЫЙ ПО СОВОКУПНОСТИ ВСЕХ СИСТЕМ ТЕПЛОСНАБЖЕНИЯ, НАХОДЯЩИХСЯ В СООТВЕТСТВУЮЩЕМ ПОСЕЛЕНИИ, ГОРОДСКОМ ОКРУГЕ.....	99
Часть 6. ПРИОРИТЕТНОЕ НАПРАВЛЕНИЕ РАЗВИТИЯ ТОПЛИВНОГО БАЛАНСА ПОСЕЛЕНИЯ, ГОРОДСКОГО ОКРУГА.....	99
ГЛАВА 11. ОЦЕНКА НАДЕЖНОСТИ ТЕПЛОСНАБЖЕНИЯ	100
Часть 1. МЕТОДЫ И РЕЗУЛЬТАТЫ ОБРАБОТКИ ДАННЫХ ПО ОТКАЗАМ УЧАСТКОВ ТЕПЛОВЫХ СЕТЕЙ (АВАРИЙНЫМ СИТУАЦИЯМ), СРЕДНЕЙ ЧАСТОТЫ ОТКАЗОВ УЧАСТКОВ ТЕПЛОВЫХ СЕТЕЙ (АВАРИЙНЫХ СИТУАЦИЙ) В КАЖДОЙ СИСТЕМЕ ТЕПЛОСНАБЖЕНИЯ	100
Часть 2. МЕТОДЫ И РЕЗУЛЬТАТЫ ОБРАБОТКИ ДАННЫХ ПО ВОССТАНОВЛЕНИЯМ ОТКАЗАВШИХ УЧАСТКОВ ТЕПЛОВЫХ СЕТЕЙ (УЧАСТКОВ ТЕПЛОВЫХ СЕТЕЙ, НА КОТОРЫХ ПРОИЗОШЛИ АВАРИЙНЫЕ СИТУАЦИИ), СРЕДНЕГО ВРЕМЕНИ ВОССТАНОВЛЕНИЯ ОТКАЗАВШИХ УЧАСТКОВ ТЕПЛОВЫХ СЕТЕЙ В КАЖДОЙ СИСТЕМЕ ТЕПЛОСНАБЖЕНИЯ	101
Часть 3. РЕЗУЛЬТАТЫ ОЦЕНКИ ВЕРОЯТНОСТИ ОТКАЗА (АВАРИЙНОЙ СИТУАЦИИ) И БЕЗОТКАЗНОЙ (БЕЗАВАРИЙНОЙ) РАБОТЫ СИСТЕМЫ ТЕПЛОСНАБЖЕНИЯ ПО ОТНОШЕНИЮ К ПОТРЕБИТЕЛЯМ, ПРИСОЕДИНЕННЫМ К МАГИСТРАЛЬНЫМ И РАСПРЕДЕЛИТЕЛЬНЫМ ТЕПЛОПРОВОДАМ	102
Часть 4. РЕЗУЛЬТАТЫ ОЦЕНКИ КОЭФФИЦИЕНТОВ ГОТОВНОСТИ ТЕПЛОПРОВОДОВ К НЕСЕНИЮ ТЕПЛОЙ НАГРУЗКИ	102
Часть 5. РЕЗУЛЬТАТЫ ОЦЕНКИ НЕДООТПУСКА ТЕПЛОЙ ЭНЕРГИИ ПО ПРИЧИНЕ ОТКАЗОВ (АВАРИЙНЫХ СИТУАЦИЙ) И ПРОСТОЕВ ТЕПЛОВЫХ СЕТЕЙ И ИСТОЧНИКОВ ТЕПЛОЙ ЭНЕРГИИ	103
Часть 6. ПРИМЕНЕНИЕ НА ИСТОЧНИКАХ ТЕПЛОЙ ЭНЕРГИИ РАЦИОНАЛЬНЫХ ТЕПЛОВЫХ СИСТЕМ С ДУБЛИРОВАННЫМИ СВЯЗЯМИ И НОВЫХ ТЕХНОЛОГИЙ, ОБЕСПЕЧИВАЮЩИХ НОРМАТИВНУЮ ГОТОВНОСТЬ ЭНЕРГЕТИЧЕСКОГО ОБОРУДОВАНИЯ	103
Часть 7. УСТАНОВКА РЕЗЕРВНОГО ОБОРУДОВАНИЯ.....	103
Часть 8. ОРГАНИЗАЦИЯ СОВМЕСТНОЙ РАБОТЫ НЕСКОЛЬКИХ ИСТОЧНИКОВ ТЕПЛОЙ ЭНЕРГИИ НА ЕДИНУЮ ТЕПЛОВУЮ СЕТЬ	103
Часть 9. РЕЗЕРВИРОВАНИЕ ТЕПЛОВЫХ СЕТЕЙ СМЕЖНЫХ РАЙОНОВ ПОСЕЛЕНИЯ, ГОРОДСКОГО ОКРУГА, ГОРОДА ФЕДЕРАЛЬНОГО ЗНАЧЕНИЯ	103
Часть 10. УСТРОЙСТВО РЕЗЕРВНЫХ НАСОСНЫХ СТАНЦИЙ	103
Часть 11. УСТАНОВКА БАКОВ-АККУМУЛЯТОРОВ	103
Часть 12. ПОКАЗАТЕЛИ, ОПРЕДЕЛЯЕМЫЕ В СООТВЕТСТВИИ С МЕТОДИЧЕСКИМИ УКАЗАНИЯМИ ПО РАСЧЕТУ УРОВНЯ НАДЕЖНОСТИ И КАЧЕСТВА ПОСТАВЛЯЕМЫХ ТОВАРОВ, ОКАЗЫВАЕМЫХ УСЛУГ ДЛЯ ОРГАНИЗАЦИЙ, ОСУЩЕСТВЛЯЮЩИХ ДЕЯТЕЛЬНОСТЬ ПО ПРОИЗВОДСТВУ И (ИЛИ) ПЕРЕДАЧЕ ТЕПЛОЙ ЭНЕРГИИ.....	104
ГЛАВА 12. ОБОСНОВАНИЕ ИНВЕСТИЦИЙ В СТРОИТЕЛЬСТВО, РЕКОНСТРУКЦИЮ, ТЕХНИЧЕСКОЕ ПЕРЕООРУЖЕНИЕ И (ИЛИ) МОДЕРНИЗАЦИЮ	109

Часть 1. ОЦЕНКА ФИНАНСОВЫХ ПОТРЕБНОСТЕЙ ДЛЯ ОСУЩЕСТВЛЕНИЯ СТРОИТЕЛЬСТВА, РЕКОНСТРУКЦИИ, ТЕХНИЧЕСКОГО ПЕРЕВООРУЖЕНИЯ И (ИЛИ) МОДЕРНИЗАЦИИ ИСТОЧНИКОВ ТЕПЛОВОЙ ЭНЕРГИИ И ТЕПЛОВЫХ СЕТЕЙ.....	109
Часть 2. ОБОСНОВАННЫЕ ПРЕДЛОЖЕНИЯ ПО ИСТОЧНИКАМ ИНВЕСТИЦИЙ, ОБЕСПЕЧИВАЮЩИХ ФИНАНСОВЫЕ ПОТРЕБНОСТИ ДЛЯ ОСУЩЕСТВЛЕНИЯ СТРОИТЕЛЬСТВА, РЕКОНСТРУКЦИИ, ТЕХНИЧЕСКОГО ПЕРЕВООРУЖЕНИЯ И (ИЛИ) МОДЕРНИЗАЦИИ ИСТОЧНИКОВ ТЕПЛОВОЙ ЭНЕРГИИ И ТЕПЛОВЫХ СЕТЕЙ.....	111
Часть 3. РАСЧЕТЫ ЭКОНОМИЧЕСКОЙ ЭФФЕКТИВНОСТИ ИНВЕСТИЦИЙ.....	111
Часть 4. РАСЧЕТЫ ЦЕНОВЫХ (ТАРИФНЫХ) ПОСЛЕДСТВИЙ ДЛЯ ПОТРЕБИТЕЛЕЙ ПРИ РЕАЛИЗАЦИИ ПРОГРАММ СТРОИТЕЛЬСТВА, РЕКОНСТРУКЦИИ, ТЕХНИЧЕСКОГО ПЕРЕВООРУЖЕНИЯ И (ИЛИ) МОДЕРНИЗАЦИИ СИСТЕМ ТЕПЛОСНАБЖЕНИЯ	111
ГЛАВА 13. ИНДИКАТОРЫ РАЗВИТИЯ СИСТЕМ ТЕПЛОСНАБЖЕНИЯ ПОСЕЛЕНИЯ, ГОРОДСКОГО ОКРУГА	112
ГЛАВА 14. ЦЕНОВЫЕ (ТАРИФНЫЕ) ПОСЛЕДСТВИЯ	115
Часть 1. ТАРИФНО-БАЛАНСОВЫЕ РАСЧЕТНЫЕ МОДЕЛИ ТЕПЛОСНАБЖЕНИЯ ПОТРЕБИТЕЛЕЙ ПО КАЖДОЙ СИСТЕМЕ ТЕПЛОСНАБЖЕНИЯ.....	115
Часть 2. ТАРИФНО-БАЛАНСОВЫЕ РАСЧЕТНЫЕ МОДЕЛИ ТЕПЛОСНАБЖЕНИЯ ПОТРЕБИТЕЛЕЙ ПО КАЖДОЙ ЕДИНОЙ ТЕПЛОСНАБЖАЮЩЕЙ ОРГАНИЗАЦИИ	115
Часть 3. РЕЗУЛЬТАТЫ ОЦЕНКИ ЦЕНОВЫХ (ТАРИФНЫХ) ПОСЛЕДСТВИЙ РЕАЛИЗАЦИИ ПРОЕКТОВ СХЕМЫ ТЕПЛОСНАБЖЕНИЯ НА ОСНОВАНИИ РАЗРАБОТАННЫХ ТАРИФНО-БАЛАНСОВЫХ МОДЕЛЕЙ.....	115
Часть 4. ОПИСАНИЕ ИЗМЕНЕНИЙ (ФАКТИЧЕСКИХ ДАННЫХ) В ОЦЕНКЕ ЦЕНОВЫХ (ТАРИФНЫХ) ПОСЛЕДСТВИЙ РЕАЛИЗАЦИИ ПРОЕКТОВ СХЕМЫ ТЕПЛОСНАБЖЕНИЯ.....	116
ГЛАВА 15. РЕЕСТР ЕДИНЫХ ТЕПЛОСНАБЖАЮЩИХ ОРГАНИЗАЦИЙ.....	117
Часть 1. РЕЕСТР СИСТЕМ ТЕПЛОСНАБЖЕНИЯ, СОДЕРЖАЩИЙ ПЕРЕЧЕНЬ ТЕПЛОСНАБЖАЮЩИХ ОРГАНИЗАЦИЙ, ДЕЙСТВУЮЩИХ В КАЖДОЙ СИСТЕМЕ ТЕПЛОСНАБЖЕНИЯ, РАСПОЛОЖЕННЫХ В ГРАНИЦАХ ПОСЕЛЕНИЯ, ГОРОДСКОГО ОКРУГА, ГОРОДА ФЕДЕРАЛЬНОГО ЗНАЧЕНИЯ.....	117
Часть 2. РЕЕСТР ЕДИНЫХ ТЕПЛОСНАБЖАЮЩИХ ОРГАНИЗАЦИЙ, СОДЕРЖАЩИЙ ПЕРЕЧЕНЬ СИСТЕМ ТЕПЛОСНАБЖЕНИЯ, ВХОДЯЩИХ В СОСТАВ ЕДИНОЙ ТЕПЛОСНАБЖАЮЩЕЙ ОРГАНИЗАЦИИ	117
Часть 3. ОСНОВАНИЯ, В ТОМ ЧИСЛЕ КРИТЕРИИ, В СООТВЕТСТВИИ С КОТОРЫМИ ТЕПЛОСНАБЖАЮЩАЯ ОРГАНИЗАЦИЯ ОПРЕДЕЛЕНА ЕДИНОЙ ТЕПЛОСНАБЖАЮЩЕЙ ОРГАНИЗАЦИЕЙ	117
Часть 4. ЗАЯВКИ ТЕПЛОСНАБЖАЮЩИХ ОРГАНИЗАЦИЙ, ПОДАННЫЕ В РАМКАХ РАЗРАБОТКИ ПРОЕКТА СХЕМЫ ТЕПЛОСНАБЖЕНИЯ (ПРИ ИХ НАЛИЧИИ), НА ПРИСВОЕНИЕ СТАТУСА ЕДИНОЙ ТЕПЛОСНАБЖАЮЩЕЙ ОРГАНИЗАЦИИ.....	119
Часть 5. ОПИСАНИЕ ГРАНИЦ ЗОН ДЕЯТЕЛЬНОСТИ ЕДИНОЙ ТЕПЛОСНАБЖАЮЩЕЙ ОРГАНИЗАЦИИ (ОРГАНИЗАЦИЙ).....	119
ГЛАВА 16. РЕЕСТР МЕРОПРИЯТИЙ СХЕМЫ ТЕПЛОСНАБЖЕНИЯ	120

Часть 1. ПЕРЕЧЕНЬ МЕРОПРИЯТИЙ ПО СТРОИТЕЛЬСТВУ, РЕКОНСТРУКЦИИ, ТЕХНИЧЕСКОМУ ПЕРЕВООРУЖЕНИЮ И (ИЛИ) МОДЕРНИЗАЦИИ ИСТОЧНИКОВ ТЕПЛОВОЙ ЭНЕРГИИ.....	120
Часть 2. ПЕРЕЧЕНЬ МЕРОПРИЯТИЙ ПО СТРОИТЕЛЬСТВУ, РЕКОНСТРУКЦИИ, ТЕХНИЧЕСКОМУ ПЕРЕВООРУЖЕНИЮ И (ИЛИ) МОДЕРНИЗАЦИИ ТЕПЛОВЫХ СЕТЕЙ И СООРУЖЕНИЙ НА НИХ	120
Часть 2. ПЕРЕЧЕНЬ МЕРОПРИЯТИЙ, ОБЕСПЕЧИВАЮЩИХ ПЕРЕХОД ОТ ОТКРЫТЫХ СИСТЕМ ТЕПЛОСНАБЖЕНИЯ (ГОРЯЧЕГО ВОДОСНАБЖЕНИЯ) НА ЗАКРЫТЫЕ СИСТЕМЫ ГОРЯЧЕГО ВОДОСНАБЖЕНИЯ.....	120
ГЛАВА 17. ЗАМЕЧАНИЯ И ПРЕДЛОЖЕНИЯ К ПРОЕКТУ СХЕМЫ ТЕПЛОСНАБЖЕНИЯ	121
ГЛАВА 18. СВОДНЫЙ ТОМ ИЗМЕНЕНИЙ, ВЫПОЛНЕННЫХ В ДОРАБОТАННОЙ И (ИЛИ) АКТУАЛИЗИРОВАННОЙ СХЕМЕ ТЕПЛОСНАБЖЕНИЯ	121

ГЛАВА 1. СУЩЕСТВУЮЩЕЕ ПОЛОЖЕНИЕ В СФЕРЕ ПРОИЗВОДСТВА, ПЕРЕДАЧИ И ПОТРЕБЛЕНИЯ ТЕПЛОВОЙ ЭНЕРГИИ ДЛЯ ЦЕЛЕЙ ТЕПЛОСНАБЖЕНИЯ

При разработке Схемы теплоснабжения на период до 2039 года, за базовый период разработки принять 2023 год.

Часть 1. ФУНКЦИОНАЛЬНАЯ СТРУКТУРА ТЕПЛОСНАБЖЕНИЯ

1.1.1 Описание зон деятельности (эксплуатационной ответственности) теплоснабжающих и теплосетевых организаций

Теплоснабжающей организацией в поселении является Филиал МБОУ Ирбейская СОШ № 1 Мельничная ООШ.

Филиал МБОУ Ирбейская СОШ № 1 Мельничная ООШ осуществляет производство и передачу тепловой энергии, обеспечивает теплоснабжение административных зданий с. Мельничная.

Характеристика теплоснабжающей организации представлена в таблице 1.1.1.1.

Таблица 1.1.1.1 - Теплоснабжающие организации

№	Теплоснабжающая организация	Теплового источника	Зона действия
1	Филиал МБОУ Ирбейская СОШ № 1 Мельничная ООШ	Котельная с. Мельничное	с. Мельничное

1.1.2. Описание структуры договорных отношений между теплоснабжающими теплосетевыми организациями

Выработку тепловой энергии на территории Мельничного сельсовета, а также передачу и сбыт тепловой энергии осуществляет Филиал МБОУ Ирбейская СОШ № 1 Мельничная ООШ, которая по договору оперативного управления эксплуатирует котельную и тепловые сети в системе теплоснабжения, посредством которой осуществляется теплоснабжение потребителей тепловой энергии.

1.1.3 Зоны действия производственных котельных

Производственные котельные на территории поселения отсутствуют.

1.1.4 Зоны действия индивидуального теплоснабжения

Зоной действия индивидуального теплоснабжения является часть территории поселения.

Деревня Галушка не имеет централизованного отопления, вся застройка внутри населенного пункта представляет собой индивидуальные жилые дома с участками под огороды, с печным или газовым отоплением.

Часть 2. ИСТОЧНИКИ ТЕПЛОВОЙ ЭНЕРГИИ

1.2.1 Структура и технические характеристики источника тепловой энергии

Единственным источником теплоснабжения муниципального образования «Мельничный сельсовет» является котельная с. Мельничный. Котельная эксплуатируется ТСО Филиал МБОУ Ирбейская СОШ № 1 Мельничная ООШ. Общая подключенная нагрузка на основании договоров – 0,28 Гкал/ч.

Основные показатели системы теплоснабжения:

- число источников теплоснабжения – 1 ед. (котельная);
- суммарная установленная мощность – 0,98 Гкал/час.

Котельная автоматическая, оборудованная стальными двухсекционными водогрейными котлами. Температурный график сети – 95-70⁰С. Тепловые сети от котельной двухтрубные, с подачей теплоносителя на отопление, прокладка теплосетей в основном канальная.

Состав основного оборудования представлен в таблицах ниже.

Таблица 1.2.1.1 - Описание источников тепловой энергии

№	Показатель	Котельная с. Мельничное
1	Температурный график работы	110/70
2	Установленная тепловая мощность, Гкал/час	0,9800
3	Объем потребления тепловой энергии и теплоносителя на собственные и хозяйственные нужды, Гкал/ч	0,4400
4	Ограничения тепловой мощности	-
5	Параметры тепловой мощности нетто, Гкал/ч	0,5400
6	Год ввода в эксплуатацию теплофикационного оборудования	1970
7	Год последнего освидетельствования при допуске к эксплуатации после ремонта	
8	Коэффициент использования установленной мощности, %	28,5714
9	Способ регулирования отпуска тепловой энергии	Качественное регулирование
10	Способ учета тепла отпущенного в тепловые сети	Расчетный
11	Статистика отказов и восстановлений оборудования источников тепловой энергии	0
12	Предписания надзорных органов по запрещению дальнейшей эксплуатации источников тепловой энергии	

1.2.2 Параметры установленной тепловой мощности теплофикационного оборудования и теплофикационных установок

На котельной установлено: три водогрейных котла. Котлы были введены в эксплуатацию в 2019 году, в 2020 году и в 2021 году соответственно. Основной вид топлива уголь.

Состав основного котлового и насосного оборудования котельной представлен в таблицах ниже.

Таблица 1.2.2.1 - Основное оборудование тепловых источников

№	Наименование оборудования	Тип котла	Год ввода в эксплуатацию	Примечание
1	2	3	4	5
Филиал МБОУ Ирбейская СОШ № 1 Мельничная ООШ				
Котельная с. Мельничное				
1	Котел сварной	Твердотопливный	2021	-
2	Котел сварной	Твердотопливный	2020	-
3	Котел сварной	Твердотопливный	2019	-

Таблица 1.2.2.2 - Насосное оборудование

№	Назначение насоса	Марка насоса	Производительность, м3/час	Мощность, кВт
1	2	3	4	5
Филиал МБОУ Ирбейская СОШ № 1 Мельничная ООШ				
Котельная с. Мельничное				
1	Подача тепловой энергии	КМ 80-50-200 с эл. двигателем АИР 160S2Ж 15*3000	160,0000	15,0000
2	Подача тепловой энергии	КМ 80-50-200 с эл. двигателем АИР 160S2Ж 15*3000	160,0000	15,0000

1.2.3. Ограничения тепловой мощности и параметров располагаемой тепловой мощности

Располагаемая тепловая мощность оборудования составляет 0,98 Гкал/час. Ограничений тепловой мощности не выявлено.

1.2.4. Объем потребления тепловой энергии (мощности) и теплоносителя на собственные и хозяйственные нужды в отношении источников тепловой энергии и параметры тепловой мощности нетто

Суммарная установленная мощность котельной в с. Мельничный составляет 0,98 Гкал/час. Располагаемая тепловая мощность оборудования, соответствует установленной мощности.

Потребление тепловой энергии (мощности) и теплоносителя на собственные и хозяйственные нужды составляет 0,44 Гкал/час.

1.2.5. Сроки ввода в эксплуатацию основного оборудования, год последнего освидетельствования при допуске к эксплуатации после ремонта, год продления ресурса и мероприятия по продлению ресурса

Срок ввода в эксплуатацию оборудования приведен в разделе 1.2.1.

Информация по году последнего освидетельствования при допуске к эксплуатации после ремонтов, году продления ресурса и мероприятия по продлению ресурса отсутствует.

1.2.6. Статистика отказов и восстановлений оборудования источника тепловой энергии

В ноябре 2023 года было временное прекращение работы котельной из-за порыва сети отопления.

1.2.7. Предписания надзорных органов по запрещению дальнейшей эксплуатации источников тепловой энергии

Предписания по запрещению дальнейшей эксплуатации источников тепловой энергии, функционирующих на территории Мельничного сельсовета надзорными органами не выдавались.

1.2.8 Перечень источников тепловой энергии и (или) оборудования (турбоагрегатов), входящего в их состав (для источников тепловой энергии, функционирующих в режиме комбинированной выработки электрической и тепловой энергии), которые отнесены к объектам, электрическая мощность которых поставляется в вынужденном режиме в целях обеспечения надежного теплоснабжения потребителей

На территории поселения отсутствуют источники с комбинированной выработкой тепловой и электрической мощностью, которые отнесены к объектам, электрическая мощность которых поставляется в вынужденном режиме.

Часть 3. ТЕПЛОВЫЕ СЕТИ, СООРУЖЕНИЯ НА НИХ

1.3.1 Описание структуры тепловых сетей от каждого источника тепловой энергии, от магистральных выводов до центральных тепловых пунктов (если таковые имеются) или до ввода в жилой квартал или промышленный объект с выделением сетей горячего водоснабжения

Котельная с. Мельничное осуществляет теплоснабжение потребителей тепловой энергии с. Мельничное. Прокладка трубопроводов осуществляется как подземным, так и надземным способами. Подземная прокладка трубопроводов тепловых сетей осуществляется в непроходных каналах, а также тех подпольях. Тепловая изоляция выполнена из ППУ и минеральной плиты. Год ввода в эксплуатацию тепловых сетей находится в пределах от 2018 до 2018 гг. Суммарная протяженность тепловых сетей составляет 0,494 км.

Таблица 1.3.1.1.1 - Сети

№	Обозначение участка сети	Диаметр, мм	Длина участка, м	Год ввода в эксплуатацию	Температурный график	Материальная характеристика сети, м2
1	2	3	4	5	6	7
1	тепловые сети	86,0000	494,0000	2018	110/70	42,4840
Итого			494,0000			42,4840

Компенсация тепловых перемещений трубопроводов на всех тепловых осуществляется за счет углов поворотов и П-образных компенсаторов.

1.3.2 Карты (схемы) тепловых сетей в зонах действия источников тепловой энергии в электронной форме и (или) на бумажном носителе

СХЕМА ТЕПЛОТРАССЫ

Филиала МБОУ Ирбейская СОШ №1 – Мельничная ООШ



Рисунок 1.3.2.1 – Схема теплоснабжения Филиала МБОУ Ирбейская СОШ №1 – Мельничная ООШ

1.3.3 Описание типов и количества секционирующей и регулирующей арматуры на тепловых сетях

Регулирующая арматура на тепловых сетях – вентили, задвижки.

Запорная и регулирующая арматура тепловых сетей располагается:

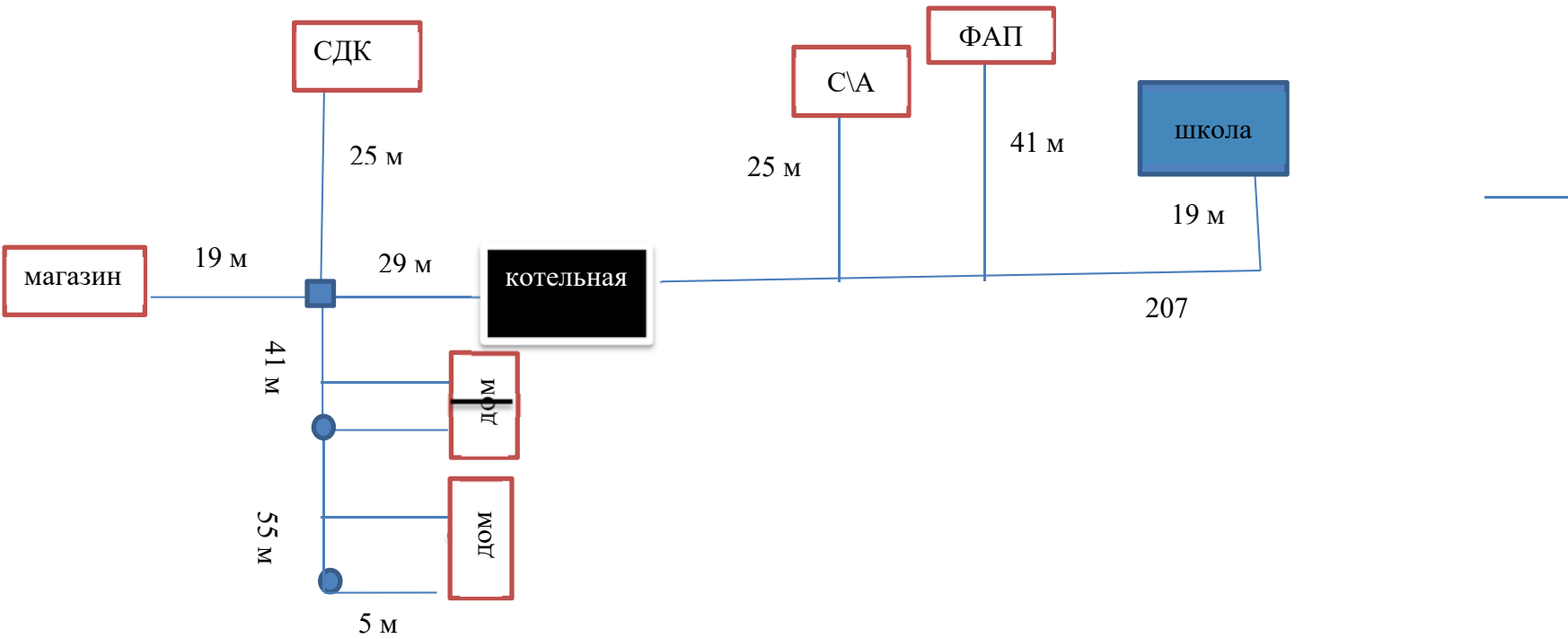
- на выходе из источника тепловой энергии;
- на трубопроводах водяных тепловых сетей (секционирующие задвижки);
- в узлах на трубопроводах ответвлений.

Основным видом запорной арматуры на тепловых сетях являются чугунные задвижки с ручным приводом и дисковые затворы. Дополнительных сбросных устройств на теплотрассах не предусмотрено.

1.3.4 Описание типов и строительных особенностей тепловых камер и павильонов

Камеры тепловых сетей устраивают по трассе для установки оборудования теплопроводов (задвижек, сальниковых компенсаторов, дренажных и воздушных устройств, контрольно-измерительных приборов и др.), требующего постоянного осмотра и обслуживания в процессе эксплуатации. Кроме того, в камерах устраивают ответвления к потребителям и неподвижные опоры. Переходы труб одного диаметра к трубам другого диаметра также находятся в пределах камер. Всем камерам (узлам ответвлений) по трассе тепловой сети присваивают эксплуатационные номера, которыми они обозначаются на планах, схемах и пьезометрических графиках. Размещаемое в камерах оборудование доступно для обслуживания, что достигается обеспечением достаточных расстояний между оборудованием и между стенками камер. Высоту камер в свету выбирают не менее 1,8 м. Внутренние габариты камер в целом зависят от числа и диаметра прокладываемых труб, размеров устанавливаемого оборудования и минимальных расстояний между строительными конструкциями и оборудованием.

1.3.5 Описание графиков регулирования отпуска тепла в тепловые сети с анализом их обоснованности

Котельная с. Мельничное осуществляет отпуск тепловой энергии по температурному графику 110/70.

Температурный график качественного регулирования отпуска тепла с котельной выбран исходя из имеющихся проложенных трубопроводов тепловой сети и подключенной тепловой нагрузки потребителей тепловой энергии, так чтобы скорость и потери давления по длине тепловых сетях соответствовали нормативным значениям.³

В процессе эксплуатации в действующей системе теплоснабжения из-за изменения характера тепловой нагрузки, увеличения шероховатости трубопроводов, корректировки расчетной температуры на отопление, происходит, как правило, неравномерная подача тепла потребителям и сокращение пропускной способности трубопроводов. В дополнение к этому, как правило, существуют проблемы в системах теплоснабжения:

- разрегулированность режимов теплоснабжения;
- разукomплектованность тепловых узлов;
- самовольное нарушение потребителями схем присоединения.

Указанные проблемы систем теплоснабжения проявляются, в первую очередь, в разрегулированности всей системы, характеризующейся повышенными расходами теплоносителя. Все это оказывает негативное влияние на всю систему теплоснабжения и на деятельность энергоснабжающей организации.

1.3.6 Фактические температурные режимы отпуска тепла в тепловые сети и их соответствие утвержденным графикам регулирования отпуска тепла в тепловые сети

Фактические температурные режимы отпуска тепла в тепловые сети соответствуют графику.

1.3.7 Гидравлические режимы тепловых сетей и пьезометрические графики

Гидравлические режимы тепловых сетей обеспечивают достаточное давление теплоносителя у потребителей тепловой энергии, и не превышает допустимую норму.

1.3.8 Статистика отказов тепловых сетей (аварий, инцидентов) за последние 5 лет

Отказы тепловых сетей за 2023 год отсутствуют.

1.3.9 Статистика восстановлений (аварийно-восстановительных ремонтов) тепловых сетей и среднее время, затраченное на восстановление работоспособности тепловых сетей, за последние 5 лет

Потребители тепловой энергии по надежности теплоснабжения делятся на три категории:

- первая категория - потребители, в отношении которых не допускается перерывов в подаче тепловой энергии и снижения температуры воздуха в помещениях ниже значений, предусмотренных техническими регламентами и иными обязательными требованиями;
- вторая категория - потребители, в отношении которых допускается снижение температуры в отапливаемых помещениях на период ликвидации аварии, но не более 54 ч:
- жилых и общественных зданий до 12 °С;
- промышленных зданий до 8 °С;
- третья категория - остальные потребители.

При аварийных ситуациях на источнике тепловой энергии или в тепловых сетях в течение всего ремонтно-восстановительного периода должны обеспечиваться (если иные режимы не предусмотрены договором теплоснабжения):

- подача тепловой энергии (теплоносителя) в полном объеме потребителям первой категории;
- подача тепловой энергии (теплоносителя) на отопление и вентиляцию жилищно-коммунальным и промышленным потребителям второй и третьей категорий в размерах, указанных ниже (Таблица);
- согласованный сторонами договора теплоснабжения аварийный режим расхода технологической горячей воды;
- согласованный сторонами договора теплоснабжения аварийный тепловой режим работы неотключаемых вентиляционных систем;
- среднесуточный расход теплоты за отопительный период на горячее водоснабжение (при невозможности его отключения).

Таблица 1.3.9.1. Допустимое снижение подачи тепловой энергии

Наименование показателя	Расчетная температура наружного воздуха для проектирования отопления t °С (соответствует температуре наружного воздуха наиболее холодной пятидневки обеспеченностью 0,92)				
	минус 10	минус 20	минус 30	минус 40	минус 50
Допустимое снижение подачи тепловой энергии, %, до	78	84	87	89	91

Согласно представленным данным, среднее время отключения потребителей второй и третьей категории менее 30 часов.

1.3.10 Описание процедур диагностики состояния тепловых сетей и планирования капитальных (текущих) ремонтов

К процедурам диагностики тепловых сетей, относятся:

- испытания трубопроводов на плотность и прочность;
- замеры показаний индикаторов скорости коррозии, устанавливаемых в наиболее характерных точках.
- замеры потенциалов трубопровода, для выявления мест наличия электрохимической коррозии.
- диагностика металлов.

На основании результатов диагностики, анализа статистики повреждений, срока службы и результатов гидравлических испытаний трубопроводов выбираются участки тепловой сети, требующие замены, после чего принимается решение о включении участков тепловых сетей в планы капитальных ремонтов.

Капитальный ремонт включает в себя полную замену трубопровода и частичную замену строительных конструкций. Планирование капитальных ремонтов производится по критериям:

- количества дефектов на участке трубопровода в отопительный период и межотопительный, в результате гидравлических испытаний тепловой сети на плотность и прочность;
- результатов диагностики тепловых сетей;
- объема последствий в результате вынужденного отключения участка;
- срок эксплуатации трубопровода.

В целях организации мониторинга за состоянием оборудования тепловых сетей применяются следующие виды диагностики:

Эксплуатационные испытания:

Гидравлические испытания на плотность и механическую прочность – проводятся ежегодно после отопительного сезона и после проведения ремонтов. Испытания проводятся согласно требований ПТЭ электрических станций и сетей РФ и ФНП ОРПД. По результатам испытаний выявляются дефектные участки, не выдержавшие испытания пробным давлением, формируется график ремонтных работ по устранению дефектов. Перед выполнением ремонта производится дефектация поврежденного участка с вырезкой образцов для анализа состояния трубопроводов и характера повреждения. По результатам дефектации определяется объем ремонта.

Испытания водяных тепловых сетей на максимальную температуру теплоносителя - проводятся с периодичностью установленной главным инженером организации обслуживающие тепловые сети (1 раз в 2 года) с целью выявления дефектов трубопроводов, компенсаторов, опор, а также проверки компенсирующей способности тепловых сетей в условиях температурных деформаций, возникающих при повышении температуры теплоносителя до максимального значения. Испытания проводятся в соответствии с ПТЭ электрических станций и сетей РФ и Методическими указаниями по испытанию водяных тепловых сетей на максимальную температуру теплоносителя (РД 153.34.1-20.329-2001). Результаты испытаний обрабатываются и оформляются актом, в котором указываются необходимые мероприятия по устранению выявленных нарушений в работе оборудования. Нарушения, которые возможно устранить в процессе эксплуатации устраняются в оперативном порядке. Остальные нарушения в работе оборудования тепловых сетей включаются в план ремонта на текущий год.

Испытания водяных тепловых сетей на гидравлические потери – проводятся с периодичностью 1 раз в 5 лет с целью определения эксплуатационных гидравлических характеристик трубопроводов, состояния их внутренней поверхности и фактической пропускной способности. Испытания проводятся в соответствии с ПТЭ электрических станций и сетей РФ и Методическими указаниями по испытанию водяных тепловых сетей на гидравлические потери (РД 34.20.519-97). Результаты испытаний обрабатываются и оформляются техническим отчетом, в котором отражаются фактические эксплуатационные

гидравлические характеристики. На основании результатов испытаний производится корректировка гидравлических режимов работы тепловых сетей и систем теплоснабжения.

Испытания по определению тепловых потерь в водяных тепловых сетях – проводятся 1 раз в 5 лет с целью определения фактических эксплуатационных тепловых потерь через тепловую изоляцию. Испытания проводятся в соответствии с ПТЭ электрических станций и сетей РФ и Методическими указаниями по определению тепловых потерь в водяных тепловых сетях (РД 34.09.255-97). Результаты испытаний обрабатываются и оформляются техническим отчетом, в котором отражаются фактические эксплуатационные среднегодовые тепловые потери через тепловую изоляцию. На основании результатов испытаний формируется перечень мероприятий и график их выполнения по приведению тепловых потерь к нормативному значению, связанных с восстановлением и реконструкцией тепловой изоляции на участках с повышенными тепловыми потерями, заменой трубопроводов с изоляцией заводского изготовления, имеющей наименьший коэффициент теплопроводности, монтажу систем попутного дренажа на участках подверженных затоплению и т.д.

Регламентные работы:

Контрольные шурфовки – проводятся ежегодно по графику в межотопительный период с целью оценки состояния трубопроводов тепловых сетей, тепловой изоляции и строительных конструкций. Контрольные шурфовки проводятся согласно Методических указаний по проведению шурфовок в тепловых сетях (МУ 34-70-149-86). В контрольных шурфах производится внешний осмотр оборудования тепловых сетей, оценивается наружное состояние трубопроводов на наличие признаков наружной коррозии, производится вырезка образцов для оценки состояния внутренней поверхности трубопроводов, оценивается состояние тепловой изоляции, оценивается состояние строительных конструкций. По результатам осмотра в шурфе составляются акты, в которых отражается фактическое состояние трубопроводов, тепловой изоляции и строительных конструкций. На основании актов разрабатываются мероприятия для включения в план ремонтных работ.

Оценка интенсивности процесса внутренней коррозии - проводится с целью определения скорости коррозии внутренних поверхностей трубопроводов тепловых сетей с помощью индикаторов коррозии. Оценка интенсивности процесса внутренней коррозии производится в соответствии с Методическими рекомендациями по оценке интенсивности процессов внутренней коррозии в тепловых сетях (РД 153-34.1-17.465-00). На основании обработки результатов лабораторных анализов определяется скорость внутренней коррозии мм/год и делается заключение об агрессивности сетевой воды. На участках тепловых сетей, где выявлена сильная или аварийная коррозия проводится обследование с целью определения мест, вызывающих рост концентрации растворенных в воде газов (подсосы) с последующим устранением. Проводится анализ качества подготовки подпиточной воды.

Техническое освидетельствование – проводится в части наружного осмотра, гидравлических испытаний и технического диагностирования:

- наружный осмотр - ежегодно;
- гидравлические испытания – ежегодно, а также перед пуском в эксплуатацию после монтажа или ремонта связанного со сваркой;
- техническое диагностирование - по истечении назначенного срока службы (визуальный и измерительный контроль, ультразвуковой контроль, ультразвуковая толщинометрия, механические испытания).

Техническое освидетельствование проводится в соответствии с Типовой инструкцией по периодическому техническому освидетельствованию трубопроводов тепловых сетей в процессе эксплуатации (РД 153-34.0-20.522-99). Результаты технического освидетельствования заносятся в паспорт тепловой сети. На основании результатов технического освидетельствования разрабатывается план мероприятий по приведению оборудования тепловых сетей в нормативное состояние.

Планирование капитальных (текущих) ремонтов:

На основании результатов испытаний, осмотров и обследования оборудования тепловых сетей проводится анализ его технического состояния и формирование перспективного график ремонта оборудования тепловых сетей на 5 лет (с ежегодной корректировкой).

На основании перспективного графика ремонтов разрабатывается перспективный план подготовки к ремонту на 5 лет.

Формирование годового графика ремонтов и годового плана подготовки к ремонту производится в соответствии с перспективным графиком ремонта и перспективным планом подготовки к ремонту с учетом корректировки по результатам испытаний, осмотров и обследований.

1.3.11 Описание периодичности и соответствия техническим регламентам и иным обязательным требованиям процедур летних ремонтов с параметрами и методами испытаний тепловых сетей

Согласно п.6.82 МДК 4-02.2001 «Типовая инструкция по технической эксплуатации тепловых сетей систем коммунального теплоснабжения»:

Тепловые сети, находящиеся в эксплуатации, должны подвергаться следующим испытаниям:

- гидравлическим испытаниям с целью проверки прочности и плотности трубопроводов, их элементов и арматуры;
- испытаниям на максимальную температуру теплоносителя (температурным испытаниям) для выявления дефектов трубопроводов и оборудования тепловой сети, контроля за их состоянием, проверки компенсирующей способности тепловой сети;
- испытаниям на тепловые потери для определения фактических тепловых потерь теплопроводами в зависимости от типа строительно-изоляционных конструкций, срока службы, состояния и условий эксплуатации;
- испытаниям на гидравлические потери для получения гидравлических характеристик трубопроводов;
- испытаниям на потенциалы блуждающих токов (электрическим измерениям для определения коррозионной агрессивности грунтов и опасного действия блуждающих токов на трубопроводы подземных тепловых сетей).

Все виды испытаний должны проводиться отдельно. Совмещение во времени двух видов испытаний не допускается.

На каждый вид испытаний должна быть составлена рабочая программа, которая утверждается главным инженером ОЭТС.

При получении тепловой энергии от источника тепла, принадлежащего другой организации, рабочая программа согласовывается с главным инженером этой организации.

За два дня до начала испытаний утвержденная программа передается диспетчеру ОЭТС и руководителю источника тепла для подготовки оборудования и установления требуемого режима работы сети.

Рабочая программа испытания должна содержать следующие данные:

- задачи и основные положения методики проведения испытания;
- перечень подготовительных, организационных и технологических мероприятий;
- последовательность отдельных этапов и операций во время испытания;
- режимы работы оборудования источника тепла и тепловой сети (расход и параметры теплоносителя во время каждого этапа испытания);
- схемы работы насосно-подогревательной установки источника тепла при каждом режиме испытания;
- схемы включения и переключений в тепловой сети;
- сроки проведения каждого отдельного этапа или режима испытания;
- точки наблюдения, объект наблюдения, количество наблюдателей в каждой точке;
- оперативные средства связи и транспорта;
- меры по обеспечению техники безопасности во время испытания;

- список ответственных лиц за выполнение отдельных мероприятий.

Руководитель испытания перед началом испытания должен:

- проверить выполнение всех подготовительных мероприятий;
- организовать проверку технического и метрологического состояния средств измерений согласно нормативно-технической документации;
- проверить отключение предусмотренных программой ответвлений и тепловых пунктов;
- провести инструктаж всех членов бригады и сменного персонала по их обязанностям во время каждого отдельного этапа испытания, а также мерам по обеспечению безопасности непосредственных участников испытания и окружающих лиц.

Гидравлическое испытание на прочность и плотность тепловых сетей, находящихся в эксплуатации, должно быть проведено после капитального ремонта до начала отопительного периода. Испытание проводится по отдельным отходящим от источника тепла магистралям при отключенных водонагревательных установках источника тепла, отключенных системах теплоснабжения, при открытых воздушниках на тепловых пунктах потребителей. Магистрали испытываются целиком или по частям в зависимости от технической возможности обеспечения требуемых параметров, а также наличия оперативных средств связи между диспетчером ОЭТС, персоналом источника тепла и бригадой, проводящей испытание, численности персонала, обеспеченности транспортом.

Каждый участок тепловой сети должен быть испытан пробным давлением, минимальное значение которого должно составлять 1,25 рабочего давления. Значение рабочего давления устанавливается техническим руководителем ОЭТС в соответствии с требованиями Правил устройства и безопасной эксплуатации трубопроводов пара и горячей воды.

Максимальное значение пробного давления устанавливается в соответствии с указанными правилами и с учетом максимальных нагрузок, которые могут принять на себя неподвижные опоры.

В каждом конкретном случае значение пробного давления устанавливается техническим руководителем ОЭТС в допустимых пределах, указанных выше.

При гидравлическом испытании на прочность и плотность давление в самых высоких точках тепловой сети доводится до значения пробного давления за счет давления, развиваемого сетевым насосом источника тепла или специальным насосом из опрессовочного пункта.

При испытании участков тепловой сети, в которых по условиям профиля местности сетевые и стационарные опрессовочные насосы не могут создать давление, равное пробному, применяются передвижные насосные установки и гидравлические прессы.

Длительность испытаний пробным давлением устанавливается главным инженером ОЭТС, но должна быть не менее 10 мин с момента установления расхода подпиточной воды на расчетном уровне. Осмотр производится после снижения пробного давления до рабочего.

Тепловая сеть считается выдержавшей гидравлическое испытание на прочность и плотность, если при нахождении ее в течение 10 мин под заданным пробным давлением значение подпитки не превысило расчетного.

Температура воды в трубопроводах при испытаниях на прочность и плотность не должна превышать 40 °С.

Периодичность проведения испытания тепловой сети на максимальную температуру теплоносителя (далее - температурные испытания) определяется руководителем ОЭТС.

Температурным испытаниям должна подвергаться вся сеть от источника тепла до тепловых пунктов систем теплоснабжения.

Температурные испытания должны проводиться при устойчивых суточных плюсовых температурах наружного воздуха.

За максимальную температуру следует принимать максимально достижимую температуру сетевой воды в соответствии с утвержденным температурным графиком регулирования отпуска тепла на источнике.

Температурные испытания тепловых сетей, находящихся в эксплуатации длительное время и имеющих ненадежные участки, должны проводиться после ремонта и предварительного испытания этих сетей на прочность и плотность, но не позднее чем за 3 недели до начала отопительного периода.

Температура воды в обратном трубопроводе при температурных испытаниях не должна превышать 90 °С. Попадание высокотемпературного теплоносителя в обратный трубопровод не допускается во избежание нарушения нормальной работы сетевых насосов и условий работы компенсирующих устройств.

Для снижения температуры воды, поступающей в обратный трубопровод, испытания проводятся с включенными системами отопления, присоединенными через смесительные устройства (элеваторы, смесительные насосы) и водоподогреватели, а также с включенными системами горячего водоснабжения, присоединенными по закрытой схеме и оборудованными автоматическими регуляторами температуры.

На время температурных испытаний от тепловой сети должны быть отключены:

- отопительные системы детских и лечебных учреждений;
- отопительные системы с непосредственной схемой присоединения;
- калориферные установки.

Отключение тепловых пунктов и систем теплопотребления производится первыми со стороны тепловой сети задвижками, установленными на подающем и обратном трубопроводах тепловых пунктов, а в случае неплотности этих задвижек - задвижками в камерах на ответвлениях к тепловым пунктам. В местах, где задвижки не обеспечивают плотности отключения, необходимо устанавливать заглушки.

Испытания по определению тепловых потерь в тепловых сетях должны проводиться один раз в пять лет на магистралях, характерных для данной тепловой сети по типу строительно-изоляционных конструкций, сроку службы и условиям эксплуатации, с целью разработки нормативных показателей и нормирования эксплуатационных тепловых потерь, а также оценки технического состояния тепловых сетей. График испытаний утверждается техническим руководителем ОЭТС.

Испытания по определению гидравлических потерь в водяных тепловых сетях должны проводиться один раз в пять лет на магистралях, характерных для данной тепловой сети по срокам и условиям эксплуатации, с целью определения эксплуатационных гидравлических характеристик для разработки гидравлических режимов, а также оценки состояния внутренней поверхности трубопроводов. График испытаний устанавливается техническим руководителем ОЭТС.

Испытания тепловых сетей на тепловые и гидравлические потери проводятся при отключенных ответвлениях тепловых пунктах систем теплопотребления.

При проведении любых испытаний абоненты за три дня до начала испытаний должны быть предупреждены о времени проведения испытаний и сроке отключения систем теплопотребления с указанием необходимых мер безопасности. Предупреждение вручается под расписку ответственному лицу потребителя.

Техническое обслуживание и ремонт

ОЭТС должны быть организованы техническое обслуживание и ремонт тепловых сетей.

Ответственность за организацию технического обслуживания и ремонта несет административно-технический персонал, за которым закреплены тепловые сети.

Объем технического обслуживания и ремонта должен определяться необходимостью поддержания работоспособного состояния тепловых сетей.

При техническом обслуживании следует проводить операции контрольного характера (осмотр, надзор за соблюдением эксплуатационных инструкций, технические испытания и проверки технического состояния) и технологические операции восстановительного характера (регулирование и наладка, очистка, смазка, замена вышедших из строя деталей без значительной разборки, устранение различных мелких дефектов).

Основными видами ремонтов тепловых сетей являются капитальный и текущий ремонты.

При капитальном ремонте должны быть восстановлены исправность и полный или близкий к полному, ресурс установок с заменой или восстановлением любых их частей, включая базовые.

При текущем ремонте должна быть восстановлена работоспособность установок, заменены и (или) восстановлены отдельные их части.

Система технического обслуживания и ремонта должна носить предупредительный характер.

При планировании технического обслуживания и ремонта должен быть проведен расчет трудоемкости ремонта, его продолжительности, потребности в персонале, а также материалах, комплектующих изделиях и запасных частях.

На все виды ремонтов необходимо составить годовые и месячные планы (графики). Годовые планы ремонтов утверждает главный инженер организации.

Планы ремонтов тепловых сетей организации должны быть увязаны с планом ремонта оборудования источников тепла.

В системе технического обслуживания и ремонта должны быть предусмотрены:

- подготовка технического обслуживания и ремонтов;
- вывод оборудования в ремонт;
- оценка технического состояния тепловых сетей и составление дефектных ведомостей;
- проведение технического обслуживания и ремонта;
- приемка оборудования из ремонта;
- контроль и отчетность о выполнении технического обслуживания и ремонта.

Организационная структура ремонтного производства, технология ремонтных работ, порядок подготовки и вывода в ремонт, а также приемки и оценки состояния отремонтированных тепловых сетей должны соответствовать НТД.

1.3.12 Описание нормативов технологических потерь при передаче тепловой энергии (мощности), теплоносителя, включаемых в расчет отпущенных тепловой энергии (мощности) и теплоносителя

Таблица 1.3.13.1 - Технологические потери

№	Наименование источника	Технологические потери при передаче тепловой энергии, Гкал	Нормативные потери теплоносителя, м ³
1	2	3	4
1	Котельная с. Мельничное	1296,0000	0,0000

1.3.13 Оценка фактических потерь тепловой энергии и теплоносителя при передаче тепловой энергии и теплоносителя по тепловым сетям за последние 3 года

По предоставленным данным потери тепловой энергии по тепловым сетям составляют 0,02 Гкал/час. Учет отпущенной в сеть тепловой энергии, осуществляется по прибору учета.

1.3.14 Предписания надзорных органов по запрещению дальнейшей эксплуатации участков тепловой сети и результаты их исполнения

Предписания надзорных органов по запрещению дальнейшей эксплуатации участков тепловых сетей отсутствуют.

1.3.15 Описание наиболее распространённых типов присоединений теплопотребляющих

установок потребителей к тепловым сетям с выделением наиболее распространенных, определяющих выбор и обоснование графика регулирования отпуска тепловой энергии потребителям

Потребители тепловой энергии, подключенные к системе теплоснабжения имеют преимущественно зависимые схемы присоединения систем отопления при помощи элеваторов. (осуществляется через ЦТП и ИТП).

Для остальных котельных характерны схемы присоединения потребителей к тепловой сети по непосредственной схеме в связи с принятыми температурными графиками на отопление и ГВС: 95-70 °С, 65-55 °С соответственно.

Схема подключения отопительных установок потребителей –зависимая.

1.3.16 Сведения о наличии коммерческого приборного учета тепловой энергии, отпущенной из тепловых сетей потребителям, и анализ планов по установке приборов учета тепловой энергии и теплоносителя

Таблица 1.3.16.1 - Обеспеченность приборами учета потребителей

№	Источник тепловой энергии	Адрес потребителя	Тип потребителя	Обеспеченность прибором учета
Филиал МБОУ Ирбейская СОШ № 1 Мельничная ООШ				
1	Котельная с. Мельничное	с.Мельничное, ул. Школьная, 12	Бюджет	Нет
2		с.Мельничное, ул. Школьная, 8А	Бюджет	Нет
3		с.Мельничное, ул.Школьная, 4	Население	Нет
4		с.Мельничное, ул.Школьная, 7	Прочие	Нет
5		с.Мельничное, ул.Школьная	Бюджет	Нет
6		с.Мельничное, ул.Школьная	Прочие	Нет

1.3.17 Анализ работы диспетчерских служб теплоснабжающих (теплосетевых) организаций и используемых средств автоматизации, телемеханизации и связи

Основной задачей оперативно-диспетчерской службы является осуществление оперативного руководства эксплуатацией тепловых сетей, управление тепловым и гидравлическим режимами теплоснабжения, руководство технологическими процессами при ликвидации аварий (технологических нарушений) в тепловых сетях. Оперативно-диспетчерская служба: осуществляет круглосуточное управление согласованной работой тепловых сетей и систем теплоснабжения потребителей в соответствии с заданным режимом; участвует в разработке тепловых и гидравлических режимов работы теплоисточника тепловых сетей; ведет суточные графики режимов работы системы; руководит сборкой схем работы тепловых сетей с установлением тепловых и гидравлических режимов системы централизованного теплоснабжения, обеспечивающих бесперебойное, надежное и качественное теплоснабжение потребителей; оформляет заявки на переключения, отключения, испытания и проведение ремонтных работ; контролирует параметры теплоносителя по показаниям приборов, получаемым с узловых точек, и требует выполнения ими заданного диспетчерского теплового и гидравлического графика; осуществляет учет изменений в тепловых схемах, анализирует выполнение графиков и заданных режимов; осуществляет технический контроль над всеми операциями, производимыми персоналом при ликвидации аварийных ситуаций на тепловых сетях.

1.3.18 Уровень автоматизации и обслуживания центральных тепловых пунктов, насосных станций

Обслуживание центральных тепловых пунктов, происходит по мере необходимости выездными бригадами.

1.3.19 Сведения о наличии защиты тепловых сетей от превышения давления

Комплекс устройств и способов, предотвращающих разрушение теплопроводов, оборудования сетевых сооружений и источника теплоты, а также теплопотребляющих установок от недопустимо высоких давлений. Такие повышения давлений возникают обычно при аварийных внезапных остановках сетевых насосов на источнике теплоты и насосных станциях от гидравлического удара. Для защиты тепловых сетей предусмотрено:

- на насосных станциях установлены гидравлические регуляторы давления с датчиками, позволяющие при возникновении аварии отсечь

- устройства для сброса давлений – сбросные предохранительные клапаны на насосных станциях;

- автоматическое включение резервного насоса при выходе из строя рабочего насоса.

Для защиты теплопотребляющих установок от повышенных давлений наиболее эффективно присоединение их по независимой схеме через теплообменники с установкой сбросного предохранительного клапана на обратном трубопроводе отопления. Значительные давления в трубопроводах появляются в статических режимах при остановках сетевых насосов в источнике теплоты и подкачивающих насосов на насосных станциях.

1.3.20 Перечень выявленных бесхозяйных тепловых сетей и обоснование выбора организации, уполномоченной на их эксплуатацию

Согласно сведениям, полученным в ходе сбора исходных данных, в настоящее время бесхозяйные тепловые сети в муниципальном образовании отсутствуют.

1.3.21. Данные энергетических характеристик тепловых сетей (при их наличии).

Пояснительные записки и обосновывающие материалы по расчету и основанию энергетических характеристик по показателям: разность температур сетевой воды в подающих и обратных трубопроводах; удельный расход электроэнергии; удельный расход сетевой воды; потери сетевой воды, разработанные в соответствии с методическими указаниями по составлению энергетических характеристик для систем транспорта тепловой энергии (СО-153-34.20.523-2003, части 1, 2, 3 и 4 утвержденные приказом министерства энергетики Российской Федерации №278 от 30.06.2003 г.) не разрабатываются, за исключением расчета нормативных потерь, представленных в п.1.3.12 и фактических потерь тепловой энергии, представленных в п.1.3.13.

Согласно РД 153-34.0-20.523-98 (Методические указания по составлению энергетических характеристик для систем транспорта тепловой энергии) энергетические характеристики разрабатываются для систем теплоснабжения с расчетной тепловой нагрузкой 100 Гкал/ч и более, источниками тепловой энергии для которых служат тепловые электростанции и районные котельные. Так как расчетная тепловая нагрузка менее 100 Гкал/ч, разработка энергетических характеристик для Мельничного сельсовета не требуется.

Часть 4. ЗОНЫ ДЕЙСТВИЯ ИСТОЧНИКОВ ТЕПЛОВОЙ ЭНЕРГИИ

В МО «Мельничный сельсовет» действует один источник тепловой энергии – котельная, расположенная в с. Мельничное.

Зона действия источника тепловой энергии распространяется на с. Мельничное.

Схема тепловых сетей централизованного теплоснабжения поселения представлена выше.

Часть 5. ТЕПЛОВЫЕ НАГРУЗКИ ПОТРЕБИТЕЛЕЙ ТЕПЛОВОЙ ЭНЕРГИИ, ГРУПП ПОТРЕБИТЕЛЕЙ ТЕПЛОВОЙ ЭНЕРГИИ

1.5.1 Описание значений спроса на тепловую мощность в расчетных элементах территориального деления, в том числе значений тепловых нагрузок потребителей тепловой энергии, групп потребителей тепловой энергии

В таблице ниже приведены объемы потребления тепловой энергии в зоне действия источника тепловой энергии.

Таблица 1.5.1.1 - Объемы потребления тепловой энергии

№	Наименование котельной	Объекты потребления, Гкал				Итого
		Население	Бюджет	Производство	Прочие	
1	2	3	4	5	6	7
1	Котельная с. Мельничное	129,6000	4212,0000	0,0000	324,0000	4665,6000

1.5.2 Описание значений расчетных тепловых нагрузок на коллекторах источников тепловой энергии

Значение расчетных тепловых нагрузок на коллекторах источников тепловой энергии, рассчитаны исходя из суммарных договорных нагрузок потребителей на нужды отопления.

Таблица 1.5.2.1 - Значения расчетных тепловых нагрузок на коллекторах

Источник тепловой энергии	Потери в сетях, Гкал/ч	Расчетная нагрузка, Гкал/ч	Расчетные значения тепловых нагрузок на коллекторах, Гкал/ч
Филиал МБОУ Ирбейская СОШ № 1 Мельничная ООШ			
Котельная с. Мельничное	0,0200	0,2800	0,3000
Итого:	0,0200	0,2800	0,3000
Итого по МО:	0,0200	0,2800	0,3000

1.5.3 Описание случаев и условий применения отопления жилых помещений в многоквартирных домах с использованием индивидуальных квартирных источников тепловой энергии

Квартиры с индивидуальными источниками тепловой энергии отсутствуют.

1.5.4 Описание величины потребления тепловой энергии в расчетных элементах территориального деления за отопительный период и за год в целом

Таблица 1.5.4.1 - Потребление тепловой энергии за отопительный период и за год в целом

№	Наименование источника	Потребление тепловой энергии, Гкал/год	
		Отопительный период	Всего за год
1	2	3	4
1	Котельная с. Мельничное	4665,6000	4665,6000

1.5.5 Описание существующих нормативов потребления тепловой энергии для населения на отопление и горячее водоснабжение

Отсутствует

1.5.6 Описание сравнения величины договорной и расчетной тепловой нагрузки по зоне действия каждого источника тепловой энергии

По предварительной оценке, договорные тепловые нагрузки не превышают расчетные (фактические). Значения договорных тепловых нагрузок, соответствуют величине потребления тепловой энергии при расчетных температурах наружного воздуха в зонах действия источников тепловой энергии.

Таблица 1.5.6.1 - Тепловые нагрузки

№	Наименование источника	Установленная мощность, Гкал/час	Присоединенная нагрузка, Гкал/час	Перспективная присоединенная нагрузка, Гкал/час
1	2	3	4	5
Филиал МБОУ Ирбейская СОШ № 1 Мельничная ООШ				
1	Котельная с. Мельничное	0,9800	0,2800	0,2800
Итого по Филиал МБОУ Ирбейская СОШ № 1 Мельничная ООШ		0,9800	0,2800	0,2800
Итого по МО:		0,9800	0,2800	0,2800

Часть 6. БАЛАНСЫ ТЕПЛОВОЙ МОЩНОСТИ И ТЕПЛОВОЙ НАГРУЗКИ

1.6.1 Описание балансов установленной, располагаемой тепловой мощности и тепловой мощности нетто, потерь тепловой мощности в тепловых сетях и расчетной тепловой нагрузки по каждому источнику тепловой энергии, а в ценовых зонах теплоснабжения - по каждой системе теплоснабжения

Постановление Правительства РФ от 22.02.2012 г. № 154 «О требованиях к схемам теплоснабжения, порядку их разработки и утверждения» вводит следующие понятия:

1) Установленная мощность источника тепловой энергии — сумма номинальных тепловых мощностей всего принятого по акту ввода в эксплуатацию оборудования, предназначенного для отпуска тепловой энергии потребителям, на собственные и хозяйственные нужды;

2) Располагаемая мощность источника тепловой энергии — величина, равная установленной мощности источника тепловой энергии за вычетом объемов мощности, не реализуемой по техническим причинам, в том числе по причине снижения тепловой мощности оборудования в результате эксплуатации на продленном техническом ресурсе (отсутствие рециркуляции в пиковых водогрейных котлоагрегатах и др.);

3) Мощность источника тепловой энергии нетто — величина, равная располагаемой мощности источника тепловой энергии за вычетом тепловой нагрузки на собственные и хозяйственные нужды.

В ходе проведения работ по сбору и анализу исходных данных для разработки схемы теплоснабжения муниципального образования были сформированы балансы установленной, располагаемой тепловой мощности, тепловой мощности нетто, потерь тепловой мощности в тепловых сетях и присоединенной тепловой нагрузки по источнику тепловой энергии.

Установленная тепловая мощность котельной составляет 0,98 Гкал/ч, располагаемая мощность – 0,98 Гкал/ч.

Суммарная тепловая нагрузка потребителей составляет 0,28 Гкал/ч.

Балансы тепловой мощности приведены в таблице ниже

Таблица 1.6.1.1 - Балансы тепловой мощности

№	Наименование	Установленная мощность, Гкал/час	Располагаемая мощность, Гкал/час	Собственные нужды, Гкал/час	Мощность нетто, Гкал/час	Потери в тепловых сетях, Гкал/час	Присоединенная нагрузка, Гкал/час
1	2	3	4	5	6	7	8
Филиал МБОУ Ирбейская СОШ № 1 Мельничная ООШ							
1	Котельная с. Мельничное	0,9800	0,9800	0,4400	0,5400	0,0200	0,2800
Итого по Филиалу МБОУ Ирбейская СОШ № 1		0,9800	0,9800	0,4400	0,5400	0,0200	0,2800

Мельничная ООШ						
Итого по МО:	0,9800	0,9800	0,4400	0,5400	0,0200	0,2800

1.6.2 Описание резервов и дефицитов тепловой мощности нетто по каждому источнику тепловой энергии, а в ценовых зонах теплоснабжения - по каждой системе теплоснабжения

Анализируя данные о балансах тепловой мощности и тепловой нагрузки можно сделать следующие выводы о том, что источник имеет резерв тепловой мощности.

В таблице ниже представлены данные:

Таблица 1.6.2.1 - Резервы и дефициты тепловой мощности

№	Наименование теплового источника	Тепловая мощность нетто, Гкал/час	Присоединенная Тепловая нагрузка, Гкал/час	Резерв/дефицит
1	2	3	4	5
1	Котельная с. Мельничное	0,5400	0,2800	0,2400

1.6.3 Описание гидравлических режимов, обеспечивающих передачу тепловой энергии от источника тепловой энергии до самого удаленного потребителя и характеризующих существующие возможности (резервы и дефициты по пропускной способности) передачи тепловой энергии от источника тепловой энергии к потребителю

Гидравлические режимы тепловых сетей, обеспечивающие передачу тепловой энергии от источника тепловой энергии до самого удаленного потребителя, можно охарактеризовать как удовлетворительные. В целом, резервы по пропускной способности достаточны для удовлетворения текущих потребностей потребителей.

1.6.4 Описание причины возникновения дефицитов тепловой мощности и последствий влияния дефицитов на качество теплоснабжения

Дефициты тепловой мощности отсутствуют.

1.6.5 Описание резервов тепловой мощности нетто источников тепловой энергии и возможностей расширения технологических зон действия источников тепловой энергии с резервами тепловой мощности нетто в зоны действия с дефицитом тепловой мощности

Мощность источника тепловой энергии нетто составляет 0,98 Гкал/ч, при этом величина резерва мощности источника равна 0,24 Гкал/ч.

Расширение технологических зон действия источников с резервами тепловой мощности нетто в зоны с дефицитом тепловой мощности не предполагается в виду наличия единственного источника тепловой энергии.

Часть 7. БАЛАНСЫ ТЕПЛОНОСИТЕЛЯ

1.7.1 Описание балансов производительности водоподготовительных установок теплоносителя для тепловых сетей и максимального потребления теплоносителя в теплоиспользующих установках потребителей в перспективных зонах действия систем теплоснабжения и источников тепловой энергии, в том числе работающих на единую тепловую сеть

В Мельничном сельсовете в качестве теплоносителя для передачи тепловой энергии от источников до потребителей используется горячая вода. Качество используемой воды должно обеспечивать работу оборудования системы теплоснабжения без превышающих допустимые нормы отложений накипи и шлама, без коррозионных повреждений, поэтому исходную воду необходимо подвергать обработке в водоподготовительных установках. Согласно СНиП 41-02-2003 «Тепловые сети» п.6.16

«Расчетный часовой расход воды для определения производительности водоподготовки и соответствующего оборудования для подпитки системы теплоснабжения следует принимать:

- в закрытых системах теплоснабжения — 0,75 % фактического объема воды в трубопроводах тепловых сетей и присоединенных к ним системах отопления и вентиляции зданий. При этом для участков тепловых сетей длиной более 5 км от источников теплоты без распределения теплоты расчетный расход воды следует принимать равным 0,5 % объема воды в этих трубопроводах;
- в открытых системах теплоснабжения — равным расчетному среднему расходу воды на горячее водоснабжение с коэффициентом 1,2 плюс 0,75 % фактического объема воды в трубопроводах тепловых сетей и присоединенных к ним системах отопления, вентиляции и горячего водоснабжения зданий. При этом для участков тепловых сетей длиной более 5 км от источников теплоты без распределения теплоты расчетный расход воды следует принимать равным 0,5 % объема воды в этих трубопроводах;
- для тепловых сетей горячего водоснабжения при наличии баков-аккумуляторов — равным расчетному среднему расходу воды на горячее водоснабжение с коэффициентом 1,2;
- при отсутствии баков — по максимальному расходу воды на горячее водоснабжение плюс (в обоих случаях) 0,75 % фактического объема воды в трубопроводах тепловых сетей и присоединенных к ним системах горячего водоснабжения зданий».

Водоподготовительная установка на котельной с. Мельничное отсутствует.

1.7.2 Описание балансов производительности водоподготовительных установок теплоносителя для тепловых сетей и максимального потребления теплоносителя в аварийных режимах систем теплоснабжения

Согласно СНиП 41-02-2003 «Тепловые сети» п.6.17 «Для открытых и закрытых систем теплоснабжения должна предусматриваться дополнительно аварийная подпитка химически не обработанной и недеаэрированной водой, расход которой принимается в количестве 2 % объема воды в трубопроводах тепловых сетей и присоединенных к ним системах отопления, вентиляции и в системах горячего водоснабжения для открытых систем теплоснабжения. При наличии нескольких отдельных тепловых сетей, отходящих от коллектора теплоисточника, аварийную подпитку допускается определять только для одной наибольшей по объему тепловой сети.

Часть 8. ТОПЛИВНЫЕ БАЛАНСЫ ИСТОЧНИКОВ ТЕПЛОВОЙ ЭНЕРГИИ И СИСТЕМА ОБЕСПЕЧЕНИЯ ТОПЛИВОМ

1.8.1 Описание видов и количества используемого основного топлива для каждого источника тепловой энергии

Таблица 1.8.1.1 - Виды и количество основного топлива

№	Наименование теплового источника	Вид топлива	Фактический расход	
			в т.у.т.	В натуральном выражении, тонн
1	2	3	4	5
Филиал МБОУ Ирбейская СОШ № 1 Мельничная ООШ				
1	Котельная с. Мельничное	Уголь	510,30	650,0000
Итого по Филиал МБОУ Ирбейская СОШ № 1 Мельничная ООШ			510,30	

1.8.2 Описание видов резервного и аварийного топлива и возможности их обеспечения в соответствии с нормативными требованиями

Таблица 1.8.2.1 - Виды резервного и аварийного топлива

№	Наименование теплового источника	Вид резервного топлива	Нормативные запасы	Примечание
1	2	3	4	5
1	Котельная с. Мельничное	Уголь	-	-

1.8.3 Описание особенностей характеристик топлива в зависимости от мест поставки

На основании заключенного договора на поставку топлива для источников тепловой энергии Мельничный сельсовет качество предоставляемого топлива соответствует ГОСТу (см. рис. ниже).

Результаты анализа

Наименование испытательной лаборатории: Лаборатория ООО "Ирибейский разрез"
 Регистрационный номер свидетельства (аккредитация об области) системы менеджмента в лаборатории: 146-28-12
 Протокол испытаний № 790-23 от 07.11.2023 0:00:00

Виды И.п. №	Зольность Ad, %	Влажность V def, %	Температура отверждения, максим. (Dn, минимум)	Массовая доля, %		
				серь. Sub	справ. SM	контракт. Adf
1	2	3	4	5	6	7
29,38	7,38	46,88	4 396	8,58	8,629	0,0000

18.12.2023
 За. лабораторией (лаборант) _____
 Инициалы: **Матвеева Елена Владимировна**
 Должность (если есть) (или иное его наименование): _____



НАУМОВА В.Г.
 ПО ДОВЕРНОСТИ № 147-И СТ. 01.01.2023

**Удостоверение
 о качестве угля № Ирб-1432-12
 18.12.2023**



Наименование продукта: Уголь рудной, марки - Б (бурый), группы - 2Б
 (второй бурый), класс крупности Р (рудной), размер
 кусков 0-300 мм

Код ОКПД2 05.20.10.110 Код ТН ВЭД 2702100000
 Сертификат РОСС ИР-НАЗ.100039 сроком действия до 29.03.2024

Плательский адрес: 663656, Красноярский край, Ирибейские с, Строительная ул., дом
 № 9
 Предприятие: ООО "Ирибейский разрез"
 Страна: Самостоятельно
 Железная дорога: _____

информативный документ, по которому отгружен уголь.

Уголь принят ОТК по ТОСТ 1131-84 по каручной осмотру и данным
 предварительного контроля качества.
 Товарная проба отобрана в соответствии с _____ ГОСТ Р 99254-2020
 от партии угля весом _____ тонн, отгруженно _____ 18.12.2023
 потребителями, перечисленным на следующей странице.

Проба помещена в бачки № 1432-12
 и отобраны пробы (пятибороз) ОТК
 Вес лабораторной пробы 2
 Вес арбитражной пробы 2

Результаты анализа

Наименование испытательной лаборатории: Лаборатория ООО "Ирибейский разрез"
 Регистрационный номер свидетельства (аккредитация об области) системы менеджмента в лаборатории: 146-28-12
 Протокол испытаний № 790-23 от 07.11.2023 0:00:00

Виды И.п. №	Зольность Ad, %	Влажность V def, %	Температура отверждения, максим. (Dn, минимум)	Массовая доля, %		
				серь. Sub	справ. SM	контракт. Adf
1	2	3	4	5	6	7
29,38	7,38	46,88	4 396	8,58	8,629	0,0000

18.12.2023
 За. лабораторией (лаборант) _____
 Инициалы: **Матвеева Елена Юрьевна**
 Должность (если есть) (или иное его наименование): _____



НАУМОВА В.Г.
 ПО ДОВЕРНОСТИ № 147-И СТ. 01.01.2023

**Удостоверение
 о качестве угля № Ирб-1406-12
 15.12.2023**



Наименование продукта: Уголь рудной, марки - Б (бурый), группы - 2Б
 (второй бурый), класс крупности Р (рудной), размер
 кусков 0-300 мм

Код ОКПД2 05.20.10.110 Код ТН ВЭД 2702100000
 Сертификат РОСС ИР-НАЗ.100039 сроком действия до 29.03.2024

Плательский адрес: 663656, Красноярский край, Ирибейские с, Строительная ул., дом
 № 9
 Предприятие: ООО "Ирибейский разрез"
 Страна: Самостоятельно
 Железная дорога: _____

информативный документ, по которому отгружен уголь.

Уголь принят ОТК по ТОСТ 1131-84 по каручной осмотру и данным
 предварительного контроля качества.
 Товарная проба отобрана в соответствии с _____ ГОСТ Р 99254-2020
 от партии угля весом _____ тонн, отгруженно _____ 15.12.2023
 потребителями, перечисленным на следующей странице.

Проба помещена в бачки № 1406-12
 и отобраны пробы (пятибороз) ОТК
 Вес лабораторной пробы 2
 Вес арбитражной пробы 2

1.8.4 Описание использования местных видов топлива

Местные виды топлива в процессе выработки тепловой энергии источниками теплоснабжения не используются.

1.8.5 Описание преобладающего в поселении, городском округе вида топлива, определяемого по совокупности всех систем теплоснабжения, находящихся в соответствующем поселении, городском округе

В Мельничном сельсовете преобладающим видом топлива является уголь.

1.8.6 Описание приоритетного направления развития топливного баланса поселения, городского округа

Направлений по переводу котельных на другие виды топлива отсутствуют.

Часть 9. НАДЕЖНОСТЬ ТЕПЛОСНАБЖЕНИЯ

1.9.1 Поток отказов (частота отказов) участков тепловых сетей

Основные определения:

Основным показателем надежности тепловых сетей является вероятность безотказной работы (Р) – способность системы не допускать отказов, приводящих к падению температуры в отапливаемых помещениях жилых и промышленных зданий ниже +12°C, в промышленных зданиях ниже +8°C, более числа раз, установленного нормативами.

Отдельные системы и системы коммунального теплоснабжения города (населенного пункта) с точки зрения надежности могут быть оценены как высоконадежные, надежные, малонадежные, ненадежные.

Градации основываются на значении вероятности безотказной работы системы. Так в зависимости от вероятности:

- 0 - 0,5 ненадежные;
- 0,5 - 0,74 малонадежные;
- 0,75 - 0,89 надежные;
- 0,9 - 1 высоконадежные.

Расчет показателей системы с учетом надежности должен производиться для каждого потребителя. Минимально допустимые показатели вероятности безотказной работы следует принимать для:

- источников тепловой энергии $R_{ит} = 0,97$;
- тепловых сетей $R_{тс} = 0,9$;
- потребителя тепловой энергии $R_{пт} = 0,99$;
- системы централизованного теплоснабжения в целом $R_{сцт} = 0,97 \cdot 0,9 \cdot 0,99 = 0,86$.

Коэффициент готовности (качества) системы (Кг) – вероятность работоспособного состояния системы в произвольный момент времени поддерживать в отапливаемых помещениях расчетную внутреннюю температуру, кроме периодов снижения температуры, допускаемых нормативами. Минимально допустимый показатель готовности СЦТ к исправной работе Кг принимается равным 0,97.

Живучесть системы (Ж) – способность системы сохранять свою работоспособность в аварийных (экстремальных) условиях, а также после длительных (более 54 ч) остановов.

Минимальная подача теплоты по трубопроводам, расположенным в неотапливаемых помещениях снаружи, в подъездах, лестничных клетках, на чердаках и т.п., должна достаточной для поддержания температуры воды в течение всего ремонтно-восстановительного периода после отказа не ниже 3 °С.

Надежность тепловых сетей – способность обеспечивать потребителей требуемым количеством теплоносителя при заданном его качестве, оставаясь в течение заданного срока (25-30 лет) в полностью работоспособном состоянии при сохранении заданных на стадии проектирования технико-экономических показателей (значений абсолютных и удельных потерь теплоты, пропускной способности, расхода электроэнергии на перекачку теплоносителя и т.д.)

К свойствам надежности, регламентированным, относятся:
безотказность, долговечность, ремонтпригодность, сохраняемость.

Безотказность – способность сетей сохранять рабочее состояние в течение заданного нормативного срока службы. Количественным показателем выполнения этого свойства может служить параметр потока отказов λ , определяемый как число отказов за год, отнесенное к единице (1 км) протяженности трубопроводов.

Долговечность – свойство сохранять работоспособность до наступления предельного состояния, когда дальнейшее их использование недопустимо или экономически нецелесообразно.

Ремонтопригодность – способность к поддержанию и восстановлению работоспособного состояния участков тепловых сетей путем обеспечения их ремонта с последующим вводом в эксплуатацию после ремонта. В качестве основного параметра, характеризующего ремонтпригодность теплопровода, можно принять время зр, необходимое для ликвидации повреждения.

Сохраняемость – способность сохранять безотказность, долговечность и ремонтпригодность в течение срока консервации.

1.9.2 Частота отключений потребителей

Таблица 1.9.2.1 - Частота отключений потребителей

№	Источник тепловой энергии	Кол-во отключений	Кол-во отключений на сетях
1	2	3	4
1	Котельная с. Мельничное	0	0

1.9.3 Поток (частота) и время восстановления теплоснабжения потребителей после отключений

Отсутствуют.

1.9.4. Графические материалы (карты-схемы тепловых сетей и зон ненормативной надежности и безопасности теплоснабжения)

Зоны ненормативной надежности отсутствуют

1.9.5 Результаты анализа аварийных ситуаций при теплоснабжении, расследование причин которых осуществляется федеральным органом исполнительной власти, уполномоченным на осуществление федерального государственного энергетического надзора, в соответствии с Правилами расследования причин аварийных ситуаций при теплоснабжении, утвержденными постановлением Правительства Российской Федерации от 17 октября 2015 г. N 1114 "О расследовании причин аварийных ситуаций при теплоснабжении и о признании утратившими силу отдельных положений Правил расследования причин аварий в электроэнергетике"

В муниципальном образовании не зафиксированы аварийные ситуации при теплоснабжении, расследование причин которых осуществляется федеральным органом исполнительной власти.

1.9.6 Результаты анализа времени восстановления теплоснабжения потребителей, отключенных в результате аварийных ситуаций при теплоснабжении

Результаты анализа времени восстановления теплоснабжения потребителей, отключенных в результате аварийных ситуаций при теплоснабжении позволяет сделать следующий вывод о том, что большинство отказов тепловых сетей происходит по причине коррозии металла трубопроводов тепловой сети: язвенной, пленочной, точечной электрохимической.

Часть 10. ТЕХНИКО-ЭКОНОМИЧЕСКИЕ ПОКАЗАТЕЛИ ТЕПЛОСНАБЖАЮЩИХ И ТЕПЛОСЕТЕВЫХ ОРГАНИЗАЦИЙ

Основные технико-экономические показатели предприятия - это система измерителей, абсолютных и относительных показателей, которая характеризует хозяйственно-экономическую деятельность предприятия. Комплексный характер системы технико-экономических показателей позволяет адекватно оценить деятельность отдельного предприятия и сопоставить его результаты в динамике.

Расходы на работу котельной за 2022 год составляют 2440,62 тыс. руб.

Расходы по выплате заработной платы за 2022 год составляют 1243,08 тыс. руб.

Расходы на работу котельной за 2023 год составляют 2111,09 тыс. руб.

Расходы по выплате заработной платы за 2023 год составляют 1412,60 тыс. руб.

Часть 11. ЦЕНЫ (ТАРИФЫ) В СФЕРЕ ТЕПЛОСНАБЖЕНИЯ

1.11.1 Описание динамики утвержденных цен (тарифов), устанавливаемых органами исполнительной власти субъекта Российской Федерации в области государственного регулирования цен (тарифов) по каждому из регулируемых видов деятельности и по каждой теплосетевой и теплоснабжающей организации с учетом последних 3 лет

Услуги по теплоснабжению в Мельничном сельсовете не тарифицируются. Утвержденный тариф отсутствует.

1.11.2 Описание структуры цен (тарифов), установленных на момент разработки схемы теплоснабжения

Услуги по теплоснабжению в Мельничном сельсовете не тарифицируются. Утвержденный тариф отсутствует.

1.11.3 Описание платы за подключение к системе теплоснабжения

Плата за подключение к системе теплоснабжения не устанавливается.

1.11.4 Описание платы за услуги по поддержанию резервной тепловой мощности, в том числе для социально значимых категорий потребителей

Плата за поддержание резервной мощности не предусмотрена.

1.11.5 Описание динамики предельных уровней цен на тепловую энергию (мощность), поставляемую потребителям, утверждаемых в ценовых зонах теплоснабжения с учетом последних 3 лет

Потребители в утвержденных ценовых зонах отсутствуют.

1.11.6 Описание средневзвешенного уровня сложившихся за последние 3 года цен на тепловую энергию (мощность), поставляемую единой теплоснабжающей организацией потребителям в ценовых зонах теплоснабжения

Потребители в утвержденных ценовых зонах отсутствуют.

Часть 12. ОПИСАНИЕ СУЩЕСТВУЮЩИХ ТЕХНИЧЕСКИХ И ТЕХНОЛОГИЧЕСКИХ ПРОБЛЕМ В СИСТЕМАХ ТЕПЛОСНАБЖЕНИЯ ПОСЕЛЕНИЯ, ГОРОДСКОГО ОКРУГА, ГОРОДА ФЕДЕРАЛЬНОГО ЗНАЧЕНИЯ

1.12.1 Описание существующих проблем организации качественного теплоснабжения (перечень причин, приводящих к снижению качества теплоснабжения, включая проблемы в работе теплоснабжающих установок потребителей)

Из комплекса существующих проблем организации *качественного теплоснабжения* можно выделить следующие составляющие:

- на некоторых потребителях отсутствие приборов учета передачи тепловой энергии, что ведет к неточным данным по количеству потребления тепловой энергии.

- износ тепловых сетей - это наиболее существенная проблема организации качественного теплоснабжения. Старение тепловых сетей приводит как к снижению надежности, вызванному коррозией и усталостью металла, так и разрушению изоляции. Разрушение изоляции в свою очередь приводит к тепловым потерям и значительному снижению температуры теплоносителя на вводах потребителей. Отложения, образовавшиеся в тепловых сетях за время эксплуатации в результате коррозии, отложений солей жесткости и прочих причин, снижают качество сетевой воды. Также отложения уменьшают проходной (внутренний) диаметр трубопроводов, что приводит к снижению давления воды на вводе у потребителей и повышению давления в прямой магистрали на источнике, а, следовательно, увеличению затрат на электроэнергию вследствие необходимости задействования дополнительных мощностей сетевых насосов.

Повышение качества теплоснабжения может быть достигнуто путем замены трубопроводов и реконструкции тепловых сетей.

Основной задачей систем водоподготовки для котельных является предотвращение образования накипи и последующего развития коррозии на внутренней поверхности котлов, трубопроводов и теплообменников. Такие отложения могут стать причиной потери мощности, а развитие коррозии может привести к полной остановке работы котельной из-за закупоривания внутренней части оборудования. Водоподготовке уделяется особое внимание, поскольку качественно подготовленное тепловое оборудование является залогом бесперебойной работы котельных в течение отопительного сезона.

1.12.2 Описание существующих проблем организации надежного теплоснабжения поселения, городского округа, города федерального значения (перечень причин, приводящих к снижению надежности теплоснабжения, включая проблемы в работе теплоснабжающих установок потребителей)

Основной причиной, определяющей надежность и безопасность теплоснабжения городского поселения – это техническое состояние теплогенерирующего оборудования и тепловых сетей. Износ основного оборудования и недостаточное финансирование теплогенерирующих предприятий не позволяет своевременно модернизировать устаревшее оборудование и трубопроводы.

1.12.3 Описание существующих проблем развития систем теплоснабжения Отсутствуют

1.12.4 Описание существующих проблем надежного и эффективного снабжения топливом действующих систем теплоснабжения

Надежность снабжения топливом обуславливается наличием хранилищ топлива, где имеются необходимые резервы.

1.12.5 Анализ предписаний надзорных органов об устранении нарушений, влияющих на безопасность и надежность системы теплоснабжения

Предписания надзорных органов об устранении нарушений, влияющих на безопасность и надежность системы теплоснабжения, отсутствуют.

ГЛАВА 2. СУЩЕСТВУЮЩЕЕ И ПЕРСПЕКТИВНОЕ ПОТРЕБЛЕНИЕ ТЕПЛОВОЙ ЭНЕРГИИ НА ЦЕЛИ ТЕПЛОСНАБЖЕНИЯ

Часть 1. ДАННЫЕ БАЗОВОГО УРОВНЯ ПОТРЕБЛЕНИЯ ТЕПЛА НА ЦЕЛИ ТЕПЛОСНАБЖЕНИЯ

Объем потребления тепловой энергии на цели теплоснабжения представлен в таблице 2.1.1.

Таблица 2.1.1 - Объем потребления тепловой энергии

Источник тепловой энергии	Выработка ТЭ, Гкал	Собственные нужды, Гкал	Отпуск в сеть, Гкал	Потери в сетях, Гкал	Полезный отпуск, Гкал				
					Население	Бюджет	Производства	Прочие	Всего
Филиал МБОУ Ирбейская СОШ № 1 Мельничная ООШ									
Котельная с. Мельничное	8812,8000	2851,2000	5961,600	1296,000	129,6000	4212,000	0,0000	324,000	4665,600
Итого:	8812,8000	2851,2000	5961,600	1296,000	129,6000	4212,000	0,0000	324,000	4665,600
Итого по МО:	8812,8000	2851,2000	5961,6000	1296,0000	129,6000	4212,0000	0,0000	324,0000	4665,6000

Часть 2. ПРОГНОЗЫ ПРИРОСТОВ СТРОИТЕЛЬНЫХ ПЛОЩАДЕЙ ФОНДОВ, СГРУППИРОВАННЫЕ ПО РАСЧЕТНЫМ ЭЛЕМЕНТАМ ТЕРРИТОРИАЛЬНОГО ДЕЛЕНИЯ И ПО ЗОНАМ ДЕЙСТВИЯ ИСТОЧНИКОВ ТЕПЛОВОЙ ЭНЕРГИИ С РАЗДЕЛЕНИЕМ ОБЪЕКТОВ СТРОИТЕЛЬСТВА НА МНОГКВАРТИРНЫЕ ДОМА, ИНДИВИДУАЛЬНЫЕ ЖИЛЫЕ ДОМА, ОБЩЕСТВЕННЫЕ ЗДАНИЯ, ПРОИЗВОДСТВЕННЫЕ ЗДАНИЯ ПРОМЫШЛЕННЫХ ПРЕДПРИЯТИЙ НА КАЖДОМ ЭТАПЕ

В зоне действия системы теплоснабжения от котельной с. Мельничное приростов не планируется.

Часть 3. ПРОГНОЗЫ ПЕРСПЕКТИВНЫХ УДЕЛЬНЫХ РАСХОДОВ ТЕПЛОВОЙ ЭНЕРГИИ НА ОТОПЛЕНИЕ, ВЕНТИЛЯЦИЮ И ГОРЯЧЕЕ ВОДОСНАБЖЕНИЕ, СОГЛАСОВАННЫХ С ТРЕБОВАНИЯМИ К ЭНЕРГЕТИЧЕСКОЙ ЭФФЕКТИВНОСТИ ОБЪЕКТОВ ТЕПЛОПОТРЕБЛЕНИЯ, УСТАНОВЛИВАЕМЫХ В СООТВЕТСТВИИ С ЗАКОНОДАТЕЛЬСТВОМ РОССИЙСКОЙ ФЕДЕРАЦИИ

Климатические параметры для расчета удельных показателей теплоснабжения зданий нового строительства приняты по СП 131.13330.2012, для существующих зданий - по РМД 23-16-2012 и приведены в таблице.

Таблица 2.2.1. – Параметры климата, принятые при разработке удельных показателей

	Наименование показателя, здания	Единицы измерения	Существующая застройка	Новое строительство
1	Жилые здания, гостиницы общежития			
	Температура внутреннего воздуха	°С	20	20
	Расчетная температура наружного воздуха для проектирования отопления	°С	-39	-39
	Средняя температура наружного воздуха за отопительный период	°С	-8,7	-8,7
	Продолжительность отопительного режима	сут.	249	249
2	Общественные, кроме перечисленных в графе 3, 4 и 5			
	Температура внутреннего воздуха	°С	18	18
	Расчетная температура наружного воздуха для проектирования отопления	°С	-39	-39
	Средняя температура наружного воздуха за отопительный период	°С	-8,7	-8,7
3	Школы общеобразовательные			
	Температура внутреннего воздуха	°С	20	20
	Расчетная температура наружного воздуха для проектирования отопления	°С	-39	-39
	Средняя температура наружного воздуха за отопительный период	°С	-8,7	-8,7
4	Поликлиники и лечебные учреждения, дома-интернаты			
	Температура внутреннего воздуха	°С	21	21
	Расчетная температура наружного воздуха для проектирования отопления	°С	-39	-39

	Наименование показателя, здания	Единицы измерения	Существующая застройка	Новое строительство
	Средняя температура наружного воздуха за отопительный период	°С	-8,7	-8,7
5	Дошкольные учреждения			
	Температура внутреннего воздуха	°С	22	22
	Расчетная температура наружного воздуха для проектирования отопления	°С	-39	-39
	Средняя температура наружного воздуха за отопительный период	°С	-8,7	-8,7

Нормативы потребления тепловой энергии для целей отопления и вентиляции зданий

Показатели удельной потребности в тепловой мощности зданий нового строительства на нужды отопления и вентиляции приведены в таблице.

Таблица 2.2.2. – Базовая удельная потребность зданий нового строительства в тепловой мощности на нужды отопления и вентиляции по СП 131.13330.2012 Вт/(°С*м³)

Тип здания	Этажность здания							
	1	2	3	4, 5	6, 7	8, 9	10, 11	12 и выше
1 Жилые многоквартирные, гостиницы, общежития	0,455	0,414	0,372	0,359	0,336	0,319	0,301	0,29
2 Общественные, кроме перечисленных в строках 3-6	0,487	0,44	0,417	0,371	0,359	0,342	0,324	0,311
3 Поликлиники и лечебные учреждения, дома-интернаты	0,394	0,382	0,371	0,359	0,348	0,336	0,324	0,311
4 Дошкольные учреждения, хосписы	0,521	0,521	0,521	-	-	-	-	-
5 Сервисного обслуживания, культурно-досуговой деятельности, технопарки, склады	0,266	0,255	0,243	0,232	0,232	-		
6 Административного назначения (офисы)	0,417	0,394	0,382	0,313	0,278	0,255	0,232	0,232

Удельная базовая потребность зданий нового строительства в тепловой энергии на нужды отопления и вентиляции с учетом расчетной разности температур внутреннего и наружного воздуха приведены в таблице.

Таблица 2.2.3. – Удельная базовая потребность зданий нового строительства в тепловой мощности на нужды отопления и вентиляции ккал/(ч*м³)

Тип здания	Расчетная температура внутреннего воздуха	Этажность здания							
		1	2	3	4, 5	6, 7	8, 9	10, 11	12 и выше
1 Жилые многоквартирные, гостиницы, общежития	20	17,2	15,7	14,1	13,6	12,7	12,1	11,4	11
2 Общественные, кроме перечисленных в строках 3-6	18	17,6	15,9	15,1	13,4	13	12,4	11,7	11,2
3 Поликлиники и лечебные учреждения, дома-интернаты	20	14,9	14,5	14	13,6	13,2	12,7	12,3	11,8
4 Дошкольные учреждения, хосписы	21	20,2	20,2	20,2					
5 Сервисного обслуживания, культурно-досуговой деятельности, технопарки	18	9,6	9,2	8,8	8,4	8,4			
склады	16	9,1	8,8	8,4	8	8			
6 Административного назначения (офисы)	18	15,1	14,2	13,8	11,3	10	9,2	8,4	8,4

Удельная базовая потребность зданий нового строительства в тепловой энергии на нужды отопления и вентиляции с учетом расчетной разности температур внутреннего и наружного воздуха на 1 м² общей площади при принятой для расчета высоте этажа приведены в таблице.

Таблица 2.2.4. – Удельная базовая потребность зданий нового строительства в тепловой мощности на нужды отопления и вентиляции ккал/(ч*м²)

Тип здания	Высота этажа	Этажность здания							
		1	2	3	4, 5	6, 7	8, 9	10, 11	12 и выше
1 Жилые многоквартирные, гостиницы, общежития	3,5	60,2	54,8		47,5	44,5	42,2	39,9	38,4
2 Общественные, кроме перечисленных в строках 3-6	3	52,8	47,7	45,2	40,2	38,9	37,1	35,1	33,7
	6	105,5	95,3	90,4	80,4	77,8	74,1	70,2	67,4
	12	211	190,7	180,7	160,8	155,6	148,2	140,4	134,8
3 Поликлиники и лечебные учреждения, дома-интернаты	3	44,7	43,4	42,1	40,7	39,5	38,1	36,8	35,3

Тип здания	Высота этажа	Этажность здания							
		1	2	3	4, 5	6, 7	8, 9	10, 11	12 и выше
4 Дошкольные учреждения, хосписы	3	60,5	60,5	60,5	0	0	0	0	0
5 Сервисного обслуживания, культурно-досуговой деятельности, технопарки,	3	28,8	27,6	26,3	25,1	25,1	0	0	0
	6	57,6	55,3	52,7	50,3	50,3	0	0	0
склады	6	52,1	50	47,6	45,5	45,5			
	12	104,3	100	95,3	91	59,8			
6 Административного назначения (офисы)	3	45,2	42,7	41,4	33,9	30,1	27,6	25,1	25,1
	4,5	67,8	64	62,1	50,9	45,2	41,4	37,7	37,7
	6	90,4	85,4	82,8	67,8	60,2	55,3	50,3	50,3

Нормативы потребления тепловой энергии утверждены Приказом Министерства промышленности, энергетики и ЖКХ Красноярского края от 04.12.2020 № 14-36-н «Об утверждении нормативов потребления коммунальной услуги по отоплению в жилых и нежилых помещениях в многоквартирных домах и жилых домов на территории Красноярского края».

Таблица 6 – Нормативы потребления тепловой энергии в Ирбейском районе Красноярского края

Приложение N 49
к Приказу
министерства промышленности, энергетики
и жилищно-коммунального хозяйства
Красноярского края
от 4 декабря 2020 г. N 14-36н

НОРМАТИВЫ ПОТРЕБЛЕНИЯ КОММУНАЛЬНОЙ УСЛУГИ ПО ОТОПЛЕНИЮ В ЖИЛЫХ И НЕЖИЛЫХ ПОМЕЩЕНИЯХ В МНОГOKBAPТИРНЫХ ДОМАХ И ЖИЛЫХ ДОМОВ НА ТЕРРИТОРИИ МУНИЦИПАЛЬНОГО ОБРАЗОВАНИЯ КРАСНОЯРСКОГО КРАЯ ИРБЕЙСКИЙ РАЙОН НА ОТОПИТЕЛЬНЫЙ ПЕРИОД, ОПРЕДЕЛЕННЫЕ РАСЧЕТНЫМ МЕТОДОМ (ДАЛЕЕ - НОРМАТИВЫ ПОТРЕБЛЕНИЯ)

N п/п	Категория многоквартирного (жилого) дома	Норматив потребления (Гкал на 1 кв. метр общей площади жилого помещения в месяц)		
		многоквартирные и жилые дома со стенами из камня, кирпича	многоквартирные и жилые дома со стенами из панелей, блоков	многоквартирные и жилые дома со стенами из дерева, смешанных и других материалов
1	2	3	4	5
Этажность		Многоквартирные и жилые дома до 1999 года постройки включительно		
1.1	1	0,0490	0,0458	0,0501
1.2	2	0,0489	0,0502	0,0488
Этажность		Многоквартирные и жилые дома после 1999 года постройки		
2.1	1	-	0,0197	0,0211
2.2	2	0,0196	-	-

Установленные нормативы включают в себя объемы тепловой энергии, используемые на отопление жилых и нежилых помещений многоквартирного дома, а также помещений, входящих: в состав общего имущества в многоквартирном доме.

Часть 4. ПРОГНОЗЫ ПРИРОСТОВ ОБЪЕМОВ ПОТРЕБЛЕНИЯ ТЕПЛОВОЙ ЭНЕРГИИ (МОЩНОСТИ) И ТЕПЛОНОСИТЕЛЯ С РАЗДЕЛЕНИЕМ ПО ВИДАМ ТЕПЛОПОТРЕБЛЕНИЯ В КАЖДОМ РАСЧЕТНОМ ЭЛЕМЕНТЕ ТЕРРИТОРИАЛЬНОГО ДЕЛЕНИЯ И В ЗОНЕ ДЕЙСТВИЯ КАЖДОГО ИЗ СУЩЕСТВУЮЩИХ ИЛИ ПРЕДЛАГАЕМЫХ ДЛЯ СТРОИТЕЛЬСТВА ИСТОЧНИКОВ ТЕПЛОВОЙ ЭНЕРГИИ НА КАЖДОМ ЭТАПЕ

Приростов объемов потребления тепловой энергии (мощности) не планируется. Строительство новых источников тепловой энергии не планируется.

Часть 5. ПРОГНОЗЫ ПРИРОСТОВ ОБЪЕМОВ ПОТРЕБЛЕНИЯ ТЕПЛОВОЙ ЭНЕРГИИ (МОЩНОСТИ) И ТЕПЛОНОСИТЕЛЯ С РАЗДЕЛЕНИЕМ ПО ВИДАМ ТЕПЛОПОТРЕБЛЕНИЯ В РАСЧЕТНЫХ ЭЛЕМЕНТАХ ТЕРРИТОРИАЛЬНОГО ДЕЛЕНИЯ И В ЗОНАХ ИНДИВИДУАЛЬНОГО ТЕПЛОСНАБЖЕНИЯ НА КАЖДОМ ЭТАПЕ

Приростов объемов потребления тепловой энергии (мощности) не планируется. Строительство новых источников тепловой энергии не планируется.

Все жилые дома индивидуальной жилищной застройки будут снабжены собственными источниками тепловой энергии. Подключение таких домов к централизованному теплоснабжению не предусматривается ввиду значительного повышения затрат на передачу теплоносителя от источника до потребителей в индивидуальной жилой застройке с малой плотностью тепловой нагрузки, приходящейся на площадь застройки.

В соответствии с Методическими рекомендациями по разработке схем теплоснабжения, утвержденными Министерством регионального развития Российской Федерации № 565/667 от 29.12.2012 г., предложения по организации индивидуального теплоснабжения рекомендуется разрабатывать только в зонах застройки поселения малоэтажными жилыми зданиями и плотностью тепловой нагрузки меньше 0,01 Гкал/га.

Часть 6. ПРОГНОЗЫ ПРИРОСТОВ ОБЪЕМОВ ПОТРЕБЛЕНИЯ ТЕПЛОВОЙ ЭНЕРГИИ (МОЩНОСТИ) И ТЕПЛОНОСИТЕЛЯ ОБЪЕКТАМИ, РАСПОЛОЖЕННЫМИ В ПРОИЗВОДСТВЕННЫХ ЗОНАХ, ПРИ УСЛОВИИ ВОЗМОЖНЫХ ИЗМЕНЕНИЙ ПРОИЗВОДСТВЕННЫХ ЗОН И ИХ ПЕРЕПРОФИЛИРОВАНИЯ И ПРИРОСТОВ ОБЪЕМОВ ПОТРЕБЛЕНИЯ ТЕПЛОВОЙ ЭНЕРГИИ (МОЩНОСТИ) ПРОИЗВОДСТВЕННЫМИ ОБЪЕКТАМИ С РАЗДЕЛЕНИЕМ ПО ВИДАМ ТЕПЛОПОТРЕБЛЕНИЯ И ПО ВОДАМ ТЕПЛОНОСИТЕЛЯ (ГОРЯЧАЯ ВОДА И ПАР) В ЗОНЕ ДЕЙСТВИЯ КАЖДОГО ИЗ СУЩЕСТВУЮЩИХ ИЛИ ПРЕДЛАГАЕМЫХ ДЛЯ СТРОИТЕЛЬСТВА ИСТОЧНИКОВ ТЕПЛОВОЙ ЭНЕРГИИ НА КАЖДОМ ЭТАПЕ

Приростов объемов потребления тепловой энергии и теплоносителя в производственных зонах не планируется за рассматриваемый период.

Часть 7. ОПИСАНИЕ ИЗМЕНЕНИЙ ПОКАЗАТЕЛЕЙ СУЩЕСТВУЮЩЕГО И ПЕРСПЕКТИВНОГО ПОТРЕБЛЕНИЯ ТЕПЛОВОЙ ЭНЕРГИИ НА ЦЕЛИ ТЕПЛОСНАБЖЕНИЯ

Таблица 2.7.1 - Описание изменений тепловой энергии на цели теплоснабжения

№	Наименование источника	Потребление тепловой энергии, Гкал/год		
		существующее	перспективное	изменения
Филиал МБОУ Ирбейская СОШ № 1 Мельничная ООШ				
1	Котельная с. Мельничное	4665,6000	4665,6000	0,0000
Итого:		4665,6000	4665,6000	0,0000
Итого по МО:		4665,6000	4665,6000	0,0000

ГЛАВА 3. ЭЛЕКТРОННАЯ МОДЕЛЬ СИСТЕМЫ ТЕПЛОСНАБЖЕНИЯ ПОСЕЛЕНИЯ, ГОРОДСКОГО ОКРУГА

Согласно п. 2 Постановления Правительства РФ от 22.02.2012 №154 «О требованиях к схемам теплоснабжения, порядку их разработки и утверждения» разработка электронной модели не является обязательной при разработке схем теплоснабжения поселений, городских округов с численностью населения до 100 тыс. человек.

Часть 2. ГИДРАВЛИЧЕСКИЙ РАСЧЕТ ПЕРЕДАЧИ ТЕПЛОНОСИТЕЛЯ ДЛЯ КАЖДОГО МАГИСТРАЛЬНОГО ВЫВОДА С ЦЕЛЬЮ ОПРЕДЕЛЕНИЯ ВОЗМОЖНОСТИ (НЕВОЗМОЖНОСТИ) ОБЕСПЕЧЕНИЯ ТЕПЛОВОЙ ЭНЕРГИЕЙ СУЩЕСТВУЮЩИХ И ПЕРСПЕКТИВНЫХ ПОТРЕБИТЕЛЕЙ, ПРИСОЕДИНЕННЫХ К ТЕПЛОВОЙ СЕТИ ОТ КАЖДОГО ИСТОЧНИКА ТЕПЛОВОЙ ЭНЕРГИИ

Основанием для разработки гидравлического расчета тепловых сетей является:

- СНиП 41 -02-2003 «Тепловые сети»;
- СНиП 41-03-2003 «Тепловая изоляция оборудования и трубопроводов»;
- СНиП 41-01-2003 «Отопление, вентиляция, кондиционирование»;
- ГОСТ 21.605-82-СПД «Сети тепловые (тепломеханическая часть). Рабочие чертежи»;

чертежи»;

- ГОСТ 21.206-93 «Условные обозначения трубопроводов».

Справочная литература:

– Справочник проектировщика «Проектирование тепловых сетей». Автор А.А. Николаев;

– Справочник «Наладка и эксплуатация водяных тепловых сетей», 3-е издание, переработанное и дополненное. Автор В.И. Манюк;

- Правила технической эксплуатации тепловых энергоустановок.

Условия проведения гидравлического расчета:

Схема тепловой сети – двухтрубная, тупиковая.

Схема подключения систем теплоснабжения к тепловой сети –зависимая.

Параметры теплоносителя – 110/70 0С.

Расчетная температура наружного воздуха: -33 0С.

Коэффициент эквивалентной шероховатости (поправочный коэффициент к величине удельных потерь давления) $K_z = 3,0$.

Из-за отсутствия точных данных о количестве местных сопротивлений – сумма коэффициентов местных сопротивлений принята как 10 % от линейных потерь давления.

1. Определение тепловых нагрузок потребителей, расчетных расходов теплоносителя.

Расчетные расходы воды определяются по формуле:

$$G_D = \frac{Q_{D(i \dot{O})}}{(t_{1\delta} - t_{2\delta}) \cdot 10^3}$$

где:

- $Q(P)_{от}$ - расчетная тепловая нагрузка;
- t_{1P} – расчетная температура воды в подающем трубопроводе тепловой сети;
- t_{2P} – расчетная температура воды в обратном трубопроводе тепловой сети.

2. Проведение гидравлического расчета.

Потери давления на участке трубопровода складываются из линейных потерь (на трение) и потерь на местных сопротивлениях:

$$\Delta p = \Delta p_{тр} + \Delta p_{м};$$

Линейные потери давления пропорциональны длине труб и равны:

$$\Delta p_{тр} = R \cdot L;$$

где L – длина трубопровода, м;

R – удельные потери давления на трение, кгс/м².

$$R = \lambda \cdot \frac{\rho}{d_{\dot{A}i}} \cdot \frac{v^2}{2g}$$

где λ – коэффициент гидравлического трения;

v – скорость теплоносителя, м/с;

ρ – плотность теплоносителя, кгс/м³;

g – ускорение свободного падения, м/с²;

$d_{вн}$ – внутренний диаметр трубы, м;

G – расчетный расход теплоносителя на рассчитываемом участке, т/ч.

Потери давления в местных сопротивлениях находят по формуле:

$$\Delta\delta_i = \sum \xi \cdot \rho \cdot \frac{v^2}{2g}$$

где $\sum \xi$ – сумма коэффициентов местных сопротивлений.

Тепловые сети работают при турбулентном режиме движения теплоносителя в квадратичной области, поэтому коэффициент гидравлического трения определяется формулой Прандтля-Никурадзе:

$$\lambda = 1/(1,14 + 2 \cdot \lg(D_{вн}/K_{э}))^2$$

где $K_{э}$ – эквивалентная шероховатость трубы, принимаемая для вновь прокладываемых труб водяных тепловых сетей $K_{э} = 0,5$ мм.

При значениях эквивалентной шероховатости трубопроводов, отличных от $K_{э} = 0,5$ мм, на величину удельных потерь давления вводится поправочный коэффициент β . В этом случае:

$$\Delta p = \beta \cdot R \cdot L + \Delta p_{м.}$$

Часть 3. ВЫВОДЫ О РЕЗЕРВАХ (ДЕФИЦИТАХ) СУЩЕСТВУЮЩЕЙ СИСТЕМЫ ТЕПЛОСНАБЖЕНИЯ ПРИ ОБЕСПЕЧЕНИИ ПЕРСПЕКТИВНОЙ ТЕПЛОВОЙ НАГРУЗКИ ПОТРЕБИТЕЛЕЙ

Установленная тепловая мощность котельной с. Мельничное, выделенной для теплоснабжения, с большим резервом (около 0,24 Гкал/ч) покрывает перспективные потребности с. Мельничное в тепловой энергии.

Котельная с. Мельничное имеет резерв тепловой мощности (порядка 0,24 Гкал/ч).

ГЛАВА 5. МАСТЕР-ПЛАН РАЗВИТИЯ СИСТЕМ ТЕПЛОСНАБЖЕНИЯ ПОСЕЛЕНИЯ, ГОРОДСКОГО ОКРУГА

Часть 1. ОПИСАНИЕ ВАРИАНТОВ ПЕРСПЕКТИВНОГО РАЗВИТИЯ СИСТЕМ ТЕПЛОСНАБЖЕНИЯ ПОСЕЛЕНИЯ, ГОРОДСКОГО ОКРУГА, ГОРОДА ФЕДЕРАЛЬНОГО ЗНАЧЕНИЯ (В СЛУЧАЕ ИХ ИЗМЕНЕНИЯ ОТНОСИТЕЛЬНО РАНЕЕ ПРИНЯТОГО ВАРИАНТА РАЗВИТИЯ СИСТЕМ ТЕПЛОСНАБЖЕНИЯ В УТВЕРЖДЕННОЙ В УСТАНОВЛЕННОМ ПОРЯДКЕ СХЕМЕ ТЕПЛОСНАБЖЕНИЯ)

Перспективные варианты развития систем теплоснабжения поселения отсутствуют.

Часть 2. ТЕХНИКО-ЭКОНОМИЧЕСКОЕ СРАВНЕНИЕ ВАРИАНТОВ ПЕРСПЕКТИВНОГО РАЗВИТИЯ СИСТЕМ ТЕПЛОСНАБЖЕНИЯ

Мастер-план схемы теплоснабжения предназначен для утверждения сценария развития теплоисточников системы централизованного теплоснабжения а также описания, обоснования и выбора наиболее целесообразного варианта его реализации.

В соответствии с ранее принятого варианта развития систем теплоснабжения в утвержденной в установленном порядке схеме теплоснабжения изменение вариантов развития системы теплоснабжение не планируется.

Часть 3. ОБОСНОВАНИЕ ВЫБОРА ПРИОРИТЕТНОГО ВАРИАНТА ПЕРСПЕКТИВНОГО РАЗВИТИЯ СИСТЕМ ТЕПЛОСНАБЖЕНИЯ ПОСЕЛЕНИЯ, ГОРОДСКОГО ОКРУГА, ГОРОДА ФЕДЕРАЛЬНОГО ЗНАЧЕНИЯ НА ОСНОВЕ АНАЛИЗА ЦЕНОВЫХ (ТАРИФНЫХ) ПОСЛЕДСТВИЙ ДЛЯ ПОТРЕБИТЕЛЕЙ

В соответствии с разделом Постановления Правительства РФ № 405 от 03.04.2018 предлагаемые варианты развития системы теплоснабжения базируются на предложениях исполнительных органов власти и эксплуатационных организаций, особенно в тех разделах, которые касаются развития источников теплоснабжения.

Выбор варианта развития системы теплоснабжения Мельничный сельсовет должен осуществляться на основании анализа комплекса показателей, в целом характеризующих качество, надежность и экономичность теплоснабжения. Сравнение вариантов производится по следующим направлениям:

- Надежность источника тепловой энергии;
- Надежность системы транспорта тепловой энергии;
- Качество теплоснабжения;
- Принцип минимизации затрат на теплоснабжение для потребителя (минимум ценовых последствий);
- Постановления Правительства РФ от 03.04.2018г. № 405);
- Величина капитальных затрат на реализацию мероприятий.

Стоит отметить, что варианты Мастер-плана являются основанием для разработки проектных предложений по новому строительству и реконструкции источников тепловой энергии, тепловых сетей и систем теплоснабжения, обеспечивающих перспективные балансы спроса на тепловую мощность потребителями тепловой энергии (покрытие спроса тепловой мощности и энергии).

Стоит также отдельно отметить, что варианты Мастер-плана не могут являться технико-экономическим обоснованием (ТЭО или предварительным ТЭО) для проектирования и строительства тепловых источников и тепловых сетей. Только после разработки проектных предложений для вариантов Мастер-плана выполняется или уточняется оценка финансовых потребностей, необходимых для реализации мероприятий, заложенных в варианты Мастер-плана, проводится оценка эффективности финансовых затрат, их инвестиционной привлекательности инвесторами и/или будущими собственниками объектов.

ГЛАВА 6. СУЩЕСТВУЮЩИЕ И ПЕРСПЕКТИВНЫЕ БАЛАНСЫ ПРОИЗВОДИТЕЛЬНОСТИ ВОДОПОДГОТОВИТЕЛЬНЫХ УСТАНОВОК И МАКСИМАЛЬНОГО ПОТРЕБЛЕНИЯ ТЕПЛОНОСИТЕЛЯ ТЕПЛОПОТРЕБЛЯЮЩИМИ УСТАНОВКАМИ ПОТРЕБИТЕЛЕЙ, В ТОМ ЧИСЛЕ В АВАРИЙНЫХ РЕЖИМАХ

Часть 1. РАСЧЕТНАЯ ВЕЛИЧИНА НОРМАТИВНЫХ ПОТЕРЬ (В ЦЕНОВЫХ ЗОНАХ ТЕПЛОСНАБЖЕНИЯ - РАСЧЕТНАЯ ВЕЛИЧИНА ПЛАНОВЫХ ПОТЕРЬ, ОПРЕДЕЛЯЕМЫХ В СООТВЕТСТВИИ С МЕТОДИЧЕСКИМИ УКАЗАНИЯМИ ПО РАЗРАБОТКЕ СХЕМ ТЕПЛОСНАБЖЕНИЯ) ТЕПЛОНОСИТЕЛЯ В ТЕПЛОВЫХ СЕТЯХ В ЗОНАХ ДЕЙСТВИЯ ИСТОЧНИКОВ ТЕПЛОВОЙ ЭНЕРГИИ

Расчет технически обоснованных нормативных потерь (нормативных утечек) теплоносителя в тепловых сетях всех зон действия источников тепловой энергии выполнен в соответствии с Методическими указаниями по составлению энергетической характеристики для систем транспорта тепловой энергии по показателю "потери сетевой воды", утвержденными приказом Минэнерго России от 30 июня 2003 г. N 278, и Инструкцией по организации в Минэнерго России работы по расчету и обоснованию нормативов технологических потерь при передаче тепловой энергии, утвержденной приказом Минэнерго России от 30 декабря 2008 г. N 325.

Качество сетевой и подпиточной воды должно соответствовать требованиям СанПиН 2.1.4.2496-09. Ниже сведены основные требования к показателям качества пропиточной воды.

Таблица 6.1.1. - Требования к качеству сетевой воды для водогрейных котлов

Наименование	Система теплоснабжения							
	Закрытая				Открытая			
	Температура воды за котлом							
	До 115		150		До 115		150	
	Топливо							
	Твердое	Жидкое или Газ	Твердое	Жидкое или Газ	Твердое	Жидкое или Газ	Твердое	Жидкое или Газ
Прозрачность по шрифту, см, не менее	30				40			
Корбонатная жесткость сетевой воды с РН до 8.5 мкг-экв/кг.	800	700	750	600	800	700	750	600
Условная сульфатно-кальциевая жесткость, мг-экв/кг	4,5		1,2		4,5		1,2	
Растворенный кислород	50		30		50		30	
Содержание соединений железа в пересчете на Fe, мг/кг	600	500	500	400	300	300	300	250

Наименование	Система теплоснабжения							
	Закрытая				Открытая			
	Температура воды за котлом							
	До 115		150		До 115		150	
	Топливо							
Твердое	Жидкое или Газ	Твердое	Жидкое или Газ	Твердое	Жидкое или Газ	Твердое	Жидкое или Газ	
Значение pH при t=25°C	от 7 до 11				от 7 до 8,5			
Свободная углекислота	Должна отсутствовать или находится в пределах, обеспечивающих pH>7							
Масла и нефтепродукты мг/кг, не более	1							

Данные по нормативным потерям теплоносителя в тепловых сетях в зонах действия источника тепловой энергии не представлены.

Часть 2. МАКСИМАЛЬНЫЙ И СРЕДНЕЧАСОВОЙ РАСХОД ТЕПЛОНОСИТЕЛЯ (РАСХОД СЕТЕВОЙ ВОДЫ) НА ГОРЯЧЕЕ ВОДОСНАБЖЕНИЕ ПОТРЕБИТЕЛЕЙ С ИСПОЛЬЗОВАНИЕМ ОТКРЫТОЙ СИСТЕМЫ ТЕПЛОСНАБЖЕНИЯ В ЗОНЕ ДЕЙСТВИЯ КАЖДОГО ИСТОЧНИКА ТЕПЛОВОЙ ЭНЕРГИИ, РАССЧИТЫВАЕМЫЙ С УЧЕТОМ ПРОГНОЗНЫХ СРОКОВ ПЕРЕВОДА ПОТРЕБИТЕЛЕЙ, ПОДКЛЮЧЕННЫХ К ОТКРЫТОЙ СИСТЕМЕ ТЕПЛОСНАБЖЕНИЯ (ГОРЯЧЕГО ВОДОСНАБЖЕНИЯ), НА ЗАКРЫТУЮ СИСТЕМУ ГОРЯЧЕГО ВОДОСНАБЖЕНИЯ

Согласно СП 124.13330.2012 «Тепловые сети», среднегодовая утечка теплоносителя (м³/ч) из водяных тепловых сетей должна быть не более 0,25 % среднегодового объема воды в тепловой сети и присоединенных системах теплоснабжения независимо от схемы присоединения (за исключением систем горячего водоснабжения, присоединенных через водоподогреватели). Для открытых и закрытых систем теплоснабжения должна предусматриваться дополнительно аварийная подпитка химически не обработанной и не деаэрированной водой, расход которой принимается в количестве 2 % среднегодового объема воды в тепловой сети и присоединенных системах теплоснабжения независимо от схемы присоединения (за исключением систем горячего водоснабжения, присоединенных через водоподогреватели), если другое не предусмотрено проектными (эксплуатационными) решениями. Для открытых систем теплоснабжения аварийная подпитка должна обеспечиваться только из систем хозяйственно-питьевого водоснабжения.

Расход сетевой воды на горячее водоснабжение не предусматривается, в связи с отсутствием открытых систем ГВС.

Часть 3. СВЕДЕНИЯ О НАЛИЧИИ БАКОВ-АККУМУЛЯТОРОВ

Для подпитки тепловой сети от котельной с. Мельничное в аварийных режимах на котельной установлены баки-аккумуляторы общим объемом по 0,003 тыс м³.

Часть 4. НОРМАТИВНЫЙ И ФАКТИЧЕСКИЙ (ДЛЯ ЭКСПЛУАТАЦИОННОГО И АВАРИЙНОГО РЕЖИМОВ) ЧАСОВОЙ РАСХОД ПОДПИТОЧНОЙ ВОДЫ В ЗОНЕ ДЕЙСТВИЯ ИСТОЧНИКОВ ТЕПЛОВОЙ ЭНЕРГИИ

Расход подпиточной воды не предусматривается, в связи с отсутствием открытых систем ГВС.

Часть 5. СУЩЕСТВУЮЩИЙ И ПЕРСПЕКТИВНЫЙ БАЛАНС ПРОИЗВОДИТЕЛЬНОСТИ ВОДОПОДГОТОВИТЕЛЬНЫХ УСТАНОВОК И ПОТЕРЬ ТЕПЛОНОСИТЕЛЯ С УЧЕТОМ РАЗВИТИЯ СИСТЕМЫ ТЕПЛОСНАБЖЕНИЯ

Водоподготовительные установки отсутствуют.

ГЛАВА 7. ПРЕДЛОЖЕНИЯ ПО СТРОИТЕЛЬСТВУ, РЕКОНСТРУКЦИИ, ТЕХНИЧЕСКОМУ ПЕРЕВООРУЖЕНИЮ И (ИЛИ) МОДЕРНИЗАЦИИ ИСТОЧНИКОВ ТЕПЛОЙ ЭНЕРГИИ

Часть 1. ОПИСАНИЕ УСЛОВИЙ ОРГАНИЗАЦИИ ЦЕНТРАЛИЗОВАННОГО ТЕПЛОСНАБЖЕНИЯ, ИНДИВИДУАЛЬНОГО ТЕПЛОСНАБЖЕНИЯ, А ТАКЖЕ ПОКВАРТИРНОГО ОТОПЛЕНИЯ

Согласно статье 14 ФЗ № 190 «О теплоснабжении» от 27.07.2010 года подключение теплопотребляющих установок и тепловых сетей потребителей тепловой энергии, в том числе застройщиков, к системе теплоснабжения осуществляется в порядке, установленном законодательством о градостроительной деятельности для подключения объектов капитального строительства к сетям инженерно-технического обеспечения, с учетом особенностей, предусмотренных ФЗ № 190 «О теплоснабжении» и правилами подключения к системам теплоснабжения, утвержденными Правительством Российской Федерации.

Подключение осуществляется на основании договора на подключение к системе теплоснабжения, который является публичным для теплоснабжающей организации, теплосетевой организации. Правила выбора теплоснабжающей организации или теплосетевой организации, к которой следует обращаться заинтересованным в подключении к системе теплоснабжения лицам, и которая не вправе отказать им в услуге по такому подключению и в заключение соответствующего договора, устанавливаются правилами подключения к системам теплоснабжения, утвержденными Правительством Российской Федерации.

При наличии технической возможности подключения к системе теплоснабжения и при наличии свободной мощности в соответствующей точке подключения отказ потребителю, в том числе застройщику, в заключение договора на подключение объекта капитального строительства, находящегося в границах определенного схемой теплоснабжения радиуса эффективного теплоснабжения, не допускается. Нормативные сроки подключения к системе теплоснабжения этого объекта капитального строительства устанавливаются правилами подключения к системам теплоснабжения, утвержденными Правительством Российской Федерации.

В случае технической невозможности подключения к системе теплоснабжения объекта капитального строительства вследствие отсутствия свободной мощности в соответствующей точке подключения на момент обращения соответствующего потребителя, в том числе застройщика, но при наличии в утвержденной в установленном порядке инвестиционной программе теплоснабжающей организации или теплосетевой организации мероприятий по развитию системы теплоснабжения и снятию технических ограничений, позволяющих обеспечить техническую возможность подключения к системе теплоснабжения объекта капитального строительства, отказ в заключение договора на его подключение не допускается. Нормативные сроки его подключения к системе теплоснабжения устанавливаются в соответствии с инвестиционной программой теплоснабжающей организации или теплосетевой организации в пределах нормативных сроков подключения к системе теплоснабжения, установленных правилами подключения к системам теплоснабжения, утвержденными Правительством Российской Федерации.

В случае технической невозможности подключения к системе теплоснабжения объекта капитального строительства вследствие отсутствия свободной мощности в соответствующей точке подключения на момент обращения соответствующего потребителя, в том числе застройщика, и при отсутствии в утвержденной в установленном порядке инвестиционной программе теплоснабжающей организации или теплосетевой организации мероприятий по развитию системы теплоснабжения и снятию технических

ограничений, позволяющих обеспечить техническую возможность подключения к системе теплоснабжения этого объекта капитального строительства, теплоснабжающая организация или теплосетевая организация в сроки и в порядке, которые установлены правилами подключения к системам теплоснабжения, утвержденными Правительством Российской Федерации, обязана обратиться в федеральный орган исполнительной власти, уполномоченный на реализацию государственной политики в сфере теплоснабжения, или орган местного самоуправления, утвердивший схему теплоснабжения, с предложением о включении в нее мероприятий по обеспечению технической возможности подключения к системе теплоснабжения этого объекта капитального строительства. Федеральный орган исполнительной власти, уполномоченный на реализацию государственной политики в сфере теплоснабжения, или орган местного самоуправления, утвердивший схему теплоснабжения, в сроки, в порядке и на основании критериев, которые установлены порядком разработки и утверждения схем теплоснабжения, утвержденным Правительством Российской Федерации, принимает решение о внесении изменений в схему теплоснабжения или об отказе во внесении в нее таких изменений. В случае если теплоснабжающая или теплосетевая организация не направит в установленный срок и (или) представит с нарушением установленного порядка в федеральный орган исполнительной власти, уполномоченный на реализацию государственной политики в сфере теплоснабжения, или орган местного самоуправления, утвердивший схему теплоснабжения, предложения о включении в нее соответствующих мероприятий, потребитель, в том числе застройщик, вправе потребовать возмещения убытков, причиненных данным нарушением, и (или) обратиться в федеральный антимонопольный орган с требованием о выдаче в отношении указанной организации предписания о прекращении нарушения правил недискриминационного доступа к товарам.

В случае внесения изменений в схему теплоснабжения теплоснабжающая организация или теплосетевая организация обращается в орган регулирования для внесения изменений в инвестиционную программу. После принятия органом регулирования решения об изменении инвестиционной программы он обязан учесть внесенное в указанную инвестиционную программу изменение при установлении тарифов в сфере теплоснабжения в сроки и в порядке, которые определяются основами ценообразования в сфере теплоснабжения и правилами регулирования цен (тарифов) в сфере теплоснабжения, утвержденными Правительством Российской Федерации. Нормативные сроки подключения объекта капитального строительства устанавливаются в соответствии с инвестиционной программой теплоснабжающей организации или теплосетевой организации, в которую внесены изменения, с учетом нормативных сроков подключения объектов капитального строительства, установленных правилами подключения к системам теплоснабжения, утвержденными Правительством Российской Федерации.

Таким образом, вновь вводимые потребители, обратившиеся соответствующим образом в теплоснабжающую организацию, должны быть подключены к централизованному теплоснабжению, если такое подсоединение возможно в перспективе.

С потребителями, находящимися за границей радиуса эффективного теплоснабжения, могут быть заключены договора долгосрочного теплоснабжения по свободной (обоюдно приемлемой) цене, в целях компенсации затрат на строительство новых и реконструкцию существующих тепловых сетей, и увеличению радиуса эффективного теплоснабжения.

Кроме того, согласно СП 42.133330.2011 "Градостроительство. Планировка и застройка городских и сельских поселений", в районах многоквартирной жилой застройки малой этажности, а также одно-, двухквартирной жилой застройки с приусадебными (приквартирными) земельными участками теплоснабжение допускается предусматривать от котельных на группу жилых и общественных зданий или от индивидуальных источников тепла при соблюдении технических регламентов, экологических, санитарно-

гигиенических, а также противопожарных требований Групповые котельные допускается размещать на селитебной территории с целью сокращения потерь при транспорте теплоносителя и снижения тарифа на тепловую энергию.

Согласно СП 60.13330.2012 "Отопление, вентиляция и кондиционирование воздуха", для индивидуального теплоснабжения зданий следует применять теплогенераторы полной заводской готовности на газообразном, жидком и твердом топливе общей теплопроизводительностью до 360 кВт с параметрами теплоносителя не более 95 оС и 0,6 МПа. Теплогенераторы следует размещать в отдельном помещении на любом надземном этаже, а также в цокольном и подвальном этажах отапливаемого здания.

Условия организации поквартирного теплоснабжения определены в СП54.13330.2011 «Здания жилые многоквартирные» и СП 60.13330.2012 «Отопление, вентиляция и кондиционирование воздуха».

Согласно п. 15, с. 14, ФЗ № 190 от 27.07.2010 г., запрещается переход на отопление жилых помещений в многоквартирных домах с использованием индивидуальных квартирных источников тепловой энергии, перечень которых определяется правилами подключения к системам теплоснабжения, утвержденными Правительством Российской Федерации, при наличии осуществленного в надлежащем порядке подключения к системам теплоснабжения многоквартирных домов.

Часть 2. ОПИСАНИЕ ТЕКУЩЕЙ СИТУАЦИИ, СВЯЗАННОЙ С РАНЕЕ ПРИНЯТЫМИ В СООТВЕТСТВИИ С ЗАКОНОДАТЕЛЬСТВОМ РОССИЙСКОЙ ФЕДЕРАЦИИ ОБ ЭЛЕКТРОЭНЕРГЕТИКЕ РЕШЕНИЯМИ ОБ ОТНЕСЕНИИ ГЕНЕРИРУЮЩИХ ОБЪЕКТОВ К ГЕНЕРИРУЮЩИМ ОБЪЕКТАМ, МОЩНОСТЬ КОТОРЫХ ПОСТАВЛЯЕТСЯ В ВЫНУЖДЕННОМ РЕЖИМЕ В ЦЕЛЯХ ОБЕСПЕЧЕНИЯ НАДЕЖНОГО ТЕПЛОСНАБЖЕНИЯ ПОТРЕБИТЕЛЕЙ

Объекты, электрическая мощность которых поставляется в вынужденном режиме в целях обеспечения надежного теплоснабжения потребителей, в поселении отсутствуют.

Часть 3. АНАЛИЗ НАДЕЖНОСТИ И КАЧЕСТВА ТЕПЛОСНАБЖЕНИЯ ДЛЯ СЛУЧАЕВ ОТНЕСЕНИЯ ГЕНЕРИРУЮЩЕГО ОБЪЕКТА К ОБЪЕКТАМ, ВЫВОД ИЗ ЭКСПЛУАТАЦИИ МОЖЕТ ПРИВЕСТИ К НАРУШЕНИЮ НАДЕЖНОСТИ ТЕПЛОСНАБЖЕНИЯ (ПРИ ОТНЕСЕНИИ ТАКОГО ГЕНЕРИРУЮЩЕГО ОБЪЕКТА К ОБЪЕКТАМ, ЭЛЕКТРИЧЕСКАЯ МОЩНОСТЬ КОТОРЫХ ПОСТАВЛЯЕТСЯ В ВЫНУЖДЕННОМ РЕЖИМЕ В ЦЕЛЯХ ОБЕСПЕЧЕНИЯ НАДЕЖНОГО ТЕПЛОСНАБЖЕНИЯ ПОТРЕБИТЕЛЕЙ, В СООТВЕТСТВУЮЩЕМ ГОДУ ДОЛГОСРОЧНОГО КОНКУРЕНТНОГО ОТБОРА МОЩНОСТИ НА ОПТОВОМ РЫНКЕ ЭЛЕКТРИЧЕСКОЙ ЭНЕРГИИ (МОЩНОСТИ) НА СООТВЕТСТВУЮЩИЙ ПЕРИОД), В СООТВЕТСТВИИ С МЕТОДИЧЕСКИМИ УКАЗАНИЯМИ ПО РАЗРАБОТКЕ СХЕМ ТЕПЛОСНАБЖЕНИЯ

Объекты, электрическая мощность которых поставляется в вынужденном режиме в целях обеспечения надежного теплоснабжения потребителей, в поселении отсутствуют.

Часть 4. ОБОСНОВАНИЕ ПРЕДЛАГАЕМЫХ ДЛЯ СТРОИТЕЛЬСТВА ИСТОЧНИКОВ ТЕПЛОВОЙ ЭНЕРГИИ, ФУНКЦИОНИРУЮЩИХ В РЕЖИМЕ КОМБИНИРОВАННОЙ ВЫРАБОТКОЙ ЭЛЕКТРИЧЕСКОЙ И ТЕПЛОВОЙ ЭНЕРГИИ, ДЛЯ ОБЕСПЕЧЕНИЯ ПЕРСПЕКТИВНЫХ ТЕПЛОВЫХ НАГРУЗОК

Строительство источников тепловой энергии, функционирующих в режиме комбинированной выработки электрической и тепловой энергии, для обеспечения перспективных тепловых нагрузок схемой теплоснабжения не предусмотрено.

Часть 5. ОБОСНОВАНИЕ ПРЕДЛАГАЕМЫХ ДЛЯ РЕКОНСТРУКЦИИ И (ИЛИ) МОДЕРНИЗАЦИИ ДЕЙСТВУЮЩИХ ИСТОЧНИКОВ ТЕПЛОВОЙ ЭНЕРГИИ, ФУНКЦИОНИРУЮЩИХ В РЕЖИМЕ КОМБИНИРОВАННОЙ ВЫРАБОТКИ ЭЛЕКТРИЧЕСКОЙ И ТЕПЛОВОЙ ЭНЕРГИИ, ДЛЯ ОБЕСПЕЧЕНИЯ ПЕРСПЕКТИВНЫХ ПРИРОСТОВ ТЕПЛОВЫХ НАГРУЗОК

Предложения по реконструкции действующих источников тепловой энергии, функционирующих в режиме комбинированной выработки электрической и тепловой энергии для обеспечения перспективных приростов тепловых нагрузок не предусмотрены.

Часть 6. ОБОСНОВАНИЕ ПРЕДЛАГАЕМЫХ МЕРОПРИЯТИЙ ДЛЯ СТРОИТЕЛЬСТВА И РЕКОНСТРУКЦИИ КОТЕЛЬНЫХ

В с. Мельничное предполагается замена трех котлов на котельной (в 2025, 2026 и 2027 годах соответственно), а также запорную арматуру на котлах.

Часть 7. ОБОСНОВАНИЕ ПРЕДЛОЖЕНИЙ ПО ПЕРЕОБОРУДОВАНИЮ КОТЕЛЬНЫХ В ИСТОЧНИКИ ТЕПЛОВОЙ ЭНЕРГИИ, ФУНКЦИОНИРУЮЩИЕ В РЕЖИМЕ КОМБИНИРОВАННОЙ ВЫРАБОТКИ ЭЛЕКТРИЧЕСКОЙ И ТЕПЛОВОЙ ЭНЕРГИИ, С ВЫРАБОТКОЙ ЭЛЕКТРОЭНЕРГИИ НА СОБСТВЕННЫЕ НУЖДЫ ТЕПЛОСНАБЖАЮЩЕЙ ОРГАНИЗАЦИИ В ОТНОШЕНИИ ИСТОЧНИКА ТЕПЛОВОЙ ЭНЕРГИИ, НА БАЗЕ СУЩЕСТВУЮЩИХ И ПЕРСПЕКТИВНЫХ ТЕПЛОВЫХ НАГРУЗОК

Реконструкция котельных для выработки электроэнергии в комбинированном цикле экономически не обоснована в виду малой существующей и перспективных тепловых нагрузок.

Часть 8. ОБОСНОВАНИЕ ПРЕДЛАГАЕМЫХ ДЛЯ РЕКОНСТРУКЦИИ И (ИЛИ) МОДЕРНИЗАЦИИ КОТЕЛЬНЫХ С УВЕЛИЧЕНИЕМ ЗОНЫ ИХ ДЕЙСТВИЯ ПУТЕМ ВКЛЮЧЕНИЯ В НЕЕ ЗОН ДЕЙСТВИЯ СУЩЕСТВУЮЩИХ ИСТОЧНИКОВ ТЕПЛОВОЙ ЭНЕРГИИ

Обоснования отсутствуют. В связи с наличием всего одного источника тепловой энергии на территории МО.

Часть 9. ОБОСНОВАНИЕ ПРЕДЛАГАЕМЫХ ДЛЯ ПЕРЕВОДА В ПИКОВЫЙ РЕЖИМ РАБОТЫ КОТЕЛЬНЫХ ПО ОТНОШЕНИЮ К ИСТОЧНИКАМ ТЕПЛОВОЙ ЭНЕРГИИ, ФУНКЦИОНИРУЮЩИМ В РЕЖИМЕ КОМБИНИРОВАННОЙ ВЫРАБОТКИ ЭЛЕКТРИЧЕСКОЙ И ТЕПЛОВОЙ ЭНЕРГИИ

Перевод в пиковый режим работы котельной в Мельничном сельсовете по отношению к источникам тепловой энергии, функционирующим в режиме комбинированной выработки электрической и тепловой энергии, не предполагается. Источники тепловой

энергии, функционирующие в режиме комбинированной выработки в поселении, отсутствуют.

Часть 10. ОБОСНОВАНИЕ ПРЕДЛОЖЕНИЙ ПО РАСШИРЕНИЮ ЗОН ДЕЙСТВИЯ ДЕЙСТВУЮЩИХ ИСТОЧНИКОВ ТЕПЛОВОЙ ЭНЕРГИИ, ФУНКЦИОНИРУЮЩИХ В РЕЖИМЕ КОМБИНИРОВАННОЙ ВЫРАБОТКИ ЭЛЕКТРИЧЕСКОЙ И ТЕПЛОВОЙ ЭНЕРГИИ

Расширение зон действия действующих источников тепловой энергии, функционирующих в режиме комбинированной выработки тепловой и электрической энергии, не предполагается. Источники тепловой энергии, функционирующие в режиме комбинированной выработки в поселении, отсутствуют.

Часть 11. ОБОСНОВАНИЕ ПРЕДЛАГАЕМЫХ ДЛЯ ВЫВОДА В РЕЗЕРВ И (ИЛИ) ВЫВОДА ИЗ ЭКСПЛУАТАЦИИ КОТЕЛЬНЫХ ПРИ ПЕРЕДАЧЕ ТЕПЛОВЫХ НАГРУЗОК НА ДРУГИЕ ИСТОЧНИКИ ТЕПЛОВОЙ ЭНЕРГИИ

Передача тепловых нагрузок на другие источники тепловой энергии не предполагается.

Часть 12. ОБОСНОВАНИЕ ОРГАНИЗАЦИИ ИНДИВИДУАЛЬНОГО ТЕПЛОСНАБЖЕНИЯ В ЗОНАХ ЗАСТРОЙКИ ПОСЕЛЕНИЯ, ГОРОДСКОГО ОКРУГА, ГОРОДА ФЕДЕРАЛЬНОГО ЗНАЧЕНИЯ МАЛОЭТАЖНЫМИ ЖИЛЫМИ ЗДАНИЯМИ

В соответствии с Методическими рекомендациями по разработке схем теплоснабжения, утвержденными Министерством регионального развития Российской Федерации № 565/667 от 29.12.2012 г., предложения по организации индивидуального теплоснабжения рекомендуется разрабатывать только в зонах застройки поселения малоэтажными жилыми зданиями и плотностью тепловой нагрузки меньше 0,01 Гкал/га.

Одной из особенностей муниципального образования Мельничинский сельсовет с подведомственной территорией является отсутствие магистрального газа, поэтому основным топливом на котельной является уголь. Ввиду отсутствия газа, организация индивидуального теплоснабжения проблематична. В рассматриваемых нами элементах территориального деления индивидуальное теплоснабжение не выгодно.

Часть 13. ОБОСНОВАНИЕ ПЕРСПЕКТИВНЫХ БАЛАНСОВ ПРОИЗВОДСТВА И ПОТРЕБЛЕНИЯ ТЕПЛОВОЙ МОЩНОСТИ ИСТОЧНИКОВ ТЕПЛОВОЙ ЭНЕРГИИ И ТЕПЛОНОСИТЕЛЯ И ПРИСОЕДИНЕННОЙ ТЕПЛОВОЙ НАГРУЗКИ В КАЖДОЙ ИЗ СИСТЕМ ТЕПЛОСНАБЖЕНИЯ ПОСЕЛЕНИЯ, ГОРОДСКОГО ОКРУГА, ГОРОДА ФЕДЕРАЛЬНОГО ЗНАЧЕНИЯ

**Таблица 7.13.1 - Приrost тепловой нагрузки по каждой системе теплоснабжения
Котельная с. Мельничное**

Год	Установленная тепловая мощность, Гкал/ч	Затраты тепловой мощности на собственные и хозяйственные нужды, Гкал/ч	Мощность нетто, Гкал/ч	Нагрузка потребителей, Гкал/ч	Тепловые потери в тепловых сетях, Гкал/ч	Присоединённая тепловая нагрузка (с учетом потерь в сетях), Гкал/ч	Резерв (дефицит) тепловой мощности, Гкал/ч
2024	0,9800	0,4400	0,5400	0,2800	0,0200	0,3000	0,2400
2025	0,9800	0,4400	0,5400	0,2800	0,0200	0,3000	0,2400
2026	0,9800	0,4400	0,5400	0,2800	0,0200	0,3000	0,2400
2027	0,9800	0,4400	0,5400	0,2800	0,0200	0,3000	0,2400
2028	0,9800	0,4400	0,5400	0,2800	0,0200	0,3000	0,2400
2029	0,9800	0,4400	0,5400	0,2800	0,0200	0,3000	0,2400
2030	0,9800	0,4400	0,5400	0,2800	0,0200	0,3000	0,2400
2031	0,9800	0,4400	0,5400	0,2800	0,0200	0,3000	0,2400
2032	0,9800	0,4400	0,5400	0,2800	0,0200	0,3000	0,2400
2033	0,9800	0,4400	0,5400	0,2800	0,0200	0,3000	0,2400
2034	0,9800	0,4400	0,5400	0,2800	0,0200	0,3000	0,2400
2035	0,9800	0,4400	0,5400	0,2800	0,0200	0,3000	0,2400
2036	0,9800	0,4400	0,5400	0,2800	0,0200	0,3000	0,2400
2037	0,9800	0,4400	0,5400	0,2800	0,0200	0,3000	0,2400
2038	0,9800	0,4400	0,5400	0,2800	0,0200	0,3000	0,2400
2039	0,9800	0,4400	0,5400	0,2800	0,0200	0,3000	0,2400

Часть 14. АНАЛИЗ ЦЕЛЕСООБРАЗНОСТИ ВВОДА НОВЫХ И РЕКОНСТРУКЦИИ И (ИЛИ) МОДЕРНИЗАЦИИ СУЩЕСТВУЮЩИХ ИСТОЧНИКОВ ТЕПЛОВОЙ ЭНЕРГИИ С ИСПОЛЬЗОВАНИЕМ ВОЗОБНОВЛЯЕМЫХ ИСТОЧНИКОВ ЭНЕРГИИ, А ТАКЖЕ МЕСТНЫХ ВИДОВ ТОПЛИВА

Централизованное теплоснабжение с использованием возобновляемых источников энергии в условиях поселения в ближайшей перспективе не планируется.

Часть 15. ОБОСНОВАНИЕ ОРГАНИЗАЦИИ ТЕПЛОСНАБЖЕНИЯ В ПРОИЗВОДСТВЕННЫХ ЗОНАХ НА ТЕРРИТОРИИ ПОСЕЛЕНИЯ, ГОРОДСКОГО ОКРУГА, ГОРОДА ФЕДЕРАЛЬНОГО ЗНАЧЕНИЯ

Организация теплоснабжения в производственных зонах на территории муниципального образования Мельничный сельсовет сохраняется в существующем виде.

Часть 16. РЕЗУЛЬТАТЫ РАСЧЕТОВ РАДИУСА ЭФФЕКТИВНОГО ТЕПЛОСНАБЖЕНИЯ

В настоящее время Федеральный закон «О теплоснабжении» ввел понятие «радиус эффективного теплоснабжения», но принятой конкретной методики его расчета до сих пор не существует.

За прошедшее с момента интенсивного развития теплофикации в России время использовано много понятий, в основе которых лежало определение радиуса теплоснабжения. Упомянем лишь три из них, наиболее распространенных: оптимальный радиус теплоснабжения; оптимальный радиус теплофикации; радиус надежного теплоснабжения. С момента введения в действие закона «О теплоснабжении» появилось еще одно определение: радиус эффективного теплоснабжения – максимальное расстояние от теплопотребляющей установки до ближайшего источника тепловой энергии в системе теплоснабжения, при превышении которого подключение теплопотребляющей установки к данной системе теплоснабжения нецелесообразно по причине увеличения совокупных расходов в системе теплоснабжения.

К сожалению, у всех расчетов есть один, но существенный недостаток. В своем большинстве все применяемые формулы - это эмпирические соотношения, построенные не только на базе экономических представлений 1940-х гг., но и использующие для эмпирических соотношений действующие в то время ценовые индикаторы.

В данном отчете, ввиду отсутствия действующей нормативной базы, радиус эффективного теплоснабжения был определен по методике предложенной членом редколлегии журнала Новости Теплоснабжения, советником генерального директора ОАО «Объединение ВНИПИэнергопром» В.Н.Папушкина, основанной на самых распространенных расчетах, применяемых для определения радиуса теплоснабжения.

В виду того, что методика ориентирована в основном на радиальные сети, радиусы эффективного теплоснабжения строились отдельно на каждый район с опорой на реперные насосные станции.

Таблица 7.16.1 - Результаты расчета эффективного радиуса теплоснабжения

Существующее положение							
Наименование источника теплоснабжения	Нагрузка источника (с учетом потерь мощности в сетях), Гкал/ч	Площадь зоны теплоснабжения S, км ²	Длина тепловых сетей, м	Материальная характеристика тепловой сети, м ²	Удельная материальная характеристика тепловой сети, Гкал/(ч·м ² ·м)	Число абонентов на 1 км.Кв.	Теплоплотность райо-на, Гкал / ч·км ²
Котельная с. Мельничное	0,3000	2740,0000	494,0	42,4840	0,0066	0,0022	0,0001

Часть 17. ПОКРЫТИЕ ПЕРСПЕКТИВНОЙ ТЕПЛОВОЙ НАГРУЗКИ, НЕ ОБЕСПЕЧЕННОЙ ТЕПЛОВОЙ МОЩНОСТЬЮ

Перспективная тепловая нагрузка, не обеспеченная тепловой мощностью, отсутствует.

Часть 18. МАКСИМАЛЬНАЯ ВЫРАБОТКА ЭЛЕКТРИЧЕСКОЙ ЭНЕРГИИ НА БАЗЕ ПРИРОСТА ТЕПЛОВОГО ПОТРЕБЛЕНИЯ НА КОЛЛЕКТОРАХ СУЩЕСТВУЮЩИХ ИСТОЧНИКОВ ТЕПЛОВОЙ ЭНЕРГИИ, ФУНКЦИОНИРУЮЩИХ В РЕЖИМЕ КОМБИНИРОВАННОЙ ВЫРАБОТКИ ЭЛЕКТРИЧЕСКОЙ И ТЕПЛОВОЙ ЭНЕРГИИ

Объекты, функционирующих в режиме комбинированной выработки электрической и тепловой энергии, отсутствуют.

Часть 19. ОПРЕДЕЛЕНИЕ ПЕРСПЕКТИВНЫХ РЕЖИМОВ ЗАГРУЗКИ ИСТОЧНИКОВ ТЕПЛОВОЙ ЭНЕРГИИ ПО ПРИСОЕДИНЕННОЙ ТЕПЛОВОЙ НАГРУЗКЕ

Режимы загрузки источников тепловой энергии останутся неизменными.

Часть 20. ОПРЕДЕЛЕНИЕ ПОТРЕБНОСТИ В ТОПЛИВЕ И РЕКОМЕНДАЦИИ ПО ВИДАМ ИСПОЛЬЗУЕМОГО ТОПЛИВА

Уровень и объем потребления топлива не изменятся с учетом перспективы. Виды потребляемого топлива останутся неизменными.

ГЛАВА 8. ПРЕДЛОЖЕНИЯ ПО СТРОИТЕЛЬСТВУ, РЕКОНСТРУКЦИИ И (ИЛИ) МОДЕРНИЗАЦИИ ТЕПЛОВЫХ СЕТЕЙ

Часть 1. ПРЕДЛОЖЕНИЯ ПО РЕКОНСТРУКЦИИ И (ИЛИ) МОДЕРНИЗАЦИИ, СТРОИТЕЛЬСТВУ ТЕПЛОВЫХ СЕТЕЙ, ОБЕСПЕЧИВАЮЩИХ ПЕРЕРАСПРЕДЕЛЕНИЕ ТЕПЛОВОЙ НАГРУЗКИ ИЗ ЗОН С ДЕФИЦИТОМ ТЕПЛОВОЙ МОЩНОСТИ В ЗОНЫ С ИЗБЫТКОМ ТЕПЛОВОЙ МОЩНОСТИ (ИСПОЛЬЗОВАНИЕ СУЩЕСТВУЮЩИХ РЕЗЕРВОВ)

Строительство и реконструкция тепловых сетей, обеспечивающих перераспределение тепловой нагрузки из зон с дефицитом располагаемой тепловой мощности источников тепловой энергии в зоны с резервом располагаемой мощности источников тепловой энергии не планируется.

Часть 2. ПРЕДЛОЖЕНИЯ ПО СТРОИТЕЛЬСТВУ ТЕПЛОВЫХ СЕТЕЙ ДЛЯ ОБЕСПЕЧЕНИЯ ПЕРСПЕКТИВНЫХ ПРИРОСТОВ ТЕПЛОВОЙ НАГРУЗКИ ПОД ЖИЛИЩНУЮ, КОМПЛЕКСНУЮ ИЛИ ПРОИЗВОДСТВЕННУЮ ЗАСТРОЙКУ ВО ВНОВЬ ОСВАИВАЕМЫХ РАЙОНАХ ПОСЕЛЕНИЯ, ГОРОДСКОГО ОКРУГА, ГОРОДА ФЕДЕРАЛЬНОГО ЗНАЧЕНИЯ

Перспективная застройка с. Мельничный в краткосрочном периоде не предполагается.

В долгосрочной перспективе могут возникнуть планы по застройке в существующих, обеспеченных централизованным теплоснабжением по магистральным трубопроводам районах. По мере ввода новых потребителей будет выполняться разводящая сеть от магистральных трубопроводов. Застройщик осуществляет подключение к тепловым сетям в установленном законодательством порядке, в соответствии с проектом застройки земельного участка.

Часть 3. СТРОИТЕЛЬСТВО ТЕПЛОВЫХ СЕТЕЙ, ОБЕСПЕЧИВАЮЩИХ УСЛОВИЯ, ПРИ НАЛИЧИИ КОТОРЫХ СУЩЕСТВУЕТ ВОЗМОЖНОСТЬ ПОСТАВОК ТЕПЛОВОЙ ЭНЕРГИИ ПОТРЕБИТЕЛЯМ ОТ РАЗЛИЧНЫХ ИСТОЧНИКОВ ТЕПЛОВОЙ ЭНЕРГИИ ПРИ СОХРАНЕНИИ НАДЕЖНОСТИ ТЕПЛОСНАБЖЕНИЯ

В Мельничном сельсовете имеется единственный теплоисточник – угольная котельная с. Мельничное. В связи с этим, строительство тепловых сетей, обеспечивающих условия, при наличии которых существует возможность поставок тепловой энергии потребителям от различных источников тепловой энергии, схемой теплоснабжения не предусмотрено.

Часть 4. ПРЕДЛОЖЕНИЯ ПО СТРОИТЕЛЬСТВУ, РЕКОНСТРУКЦИИ И (ИЛИ) МОДЕРНИЗАЦИИ ТЕПЛОВЫХ СЕТЕЙ ДЛЯ ПОВЫШЕНИЯ ЭФФЕКТИВНОСТИ ФУНКЦИОНИРОВАНИЯ СИСТЕМЫ ТЕПЛОСНАБЖЕНИЯ, В ТОМ ЧИСЛЕ ЗА СЧЕТ ПЕРЕВОДА КОТЕЛЬНЫХ В ПИКОВЫЙ РЕЖИМ РАБОТЫ ИЛИ ЛИКВИДАЦИИ КОТЕЛЬНЫХ

Строительство или реконструкции тепловых сетей для повышения эффективности функционирования системы теплоснабжения, в том числе за счет перевода котельных в пиковый режим работы или ликвидации котельных, не требуется.

Часть 5. ПРЕДЛОЖЕНИЯ ПО СТРОИТЕЛЬСТВУ ТЕПЛОВЫХ СЕТЕЙ ДЛЯ ОБЕСПЕЧЕНИЯ НОРМАТИВНОЙ НАДЕЖНОСТИ ТЕПЛОСНАБЖЕНИЯ

Повышение надежности в области транспортировки тепловой энергии неразрывно связано с резервированием (кольцеванием) магистральных участков теплосетей, а также наличие перемычек (резервных связей) с другими (неосновными) источниками теплоснабжения системы, то есть возможность аварийной схемы обеспечения от другого источника теплоисточника. На территории муниципального образования отсутствуют теплоисточники значительной мощности, способные покрыть полностью нагрузку при аварии на питающих магистралях других источников тепла.

Для сокращения времени устранения аварий на тепловых сетях и последствий, неразрывно связанных с авариями на теплопроводах, рекомендуется применять систему оперативно-дистанционного контроля.

Часть 6. ПРЕДЛОЖЕНИЯ ПО РЕКОНСТРУКЦИИ И (ИЛИ) МОДЕРНИЗАЦИИ ТЕПЛОВЫХ СЕТЕЙ С УВЕЛИЧЕНИЕМ ДИАМЕТРА ТРУБОПРОВОДОВ ДЛЯ ОБЕСПЕЧЕНИЯ ПЕРСПЕКТИВНЫХ ПРИРОСТОВ ТЕПЛОЙ НАГРУЗКИ

Реконструкция тепловых сетей с увеличением диаметра трубопроводов для обеспечения перспективных приростов тепловой нагрузки схемой не предусмотрена.

Часть 7. ПРЕДЛОЖЕНИЯ ПО РЕКОНСТРУКЦИИ И (ИЛИ) МОДЕРНИЗАЦИИ ТЕПЛОВЫХ СЕТЕЙ, ПОДЛЕЖАЩИХ ЗАМЕНЕ В СВЯЗИ С ИСЧЕРПАНИЕМ ЭКСПЛУАТАЦИОННОГО РЕСУРСА

Предложения по реконструкции тепловых сетей, подлежащих замене в связи с истечением эксплуатационного ресурса, включают:

- проведение комплексного обследования технико-экономического состояния систем теплоснабжения, в том числе показателей физического износа и энергетической эффективности в соответствии с требованиями федерального закона от 27.07.2010 г. №190-ФЗ «О теплоснабжении»;

- перекладку сетей, исчерпавших свой ресурс и нуждающихся в замене.

Сроки реализации мероприятий определены исходя из их значимости и планируемых сроков ввода объектов капитального строительства.

Схемой теплоснабжения предусмотрена перекладка сетей, исчерпавших свой ресурс и нуждающихся в замене, одним из ожидаемых результатов реализации которых является снижение объема потерь тепловой энергии и, как следствие, повышение эффективности функционирования системы теплоснабжения в целом.

В с. Мельничное предполагается перекладка тепловой сети, идущей до магазина (протяженность 19 м, диаметр 63 мм) в 2024-2025 годах и идущей до жилых домов (протяженность 96 м., диаметр 63 мм.) в 2026-2027 годах.

Часть 8. ПРЕДЛОЖЕНИЯ ПО СТРОИТЕЛЬСТВУ, РЕКОНСТРУКЦИИ И (ИЛИ) МОДЕРНИЗАЦИИ НАСОСНЫХ СТАНЦИЙ

Насосные станции в поселении отсутствуют.

ГЛАВА 9. ПРЕДЛОЖЕНИЯ ПО ПЕРЕВОДУ ОТКРЫТЫХ СИСТЕМ ТЕПЛОСНАБЖЕНИЯ (ГОРЯЧГО ВОДОСНАБЖЕНИЯ) В ЗАКРЫТЫЕ СИСТЕМЫ ГОРЯЧЕГО ВОДОСНАБЖЕНИЯ

Часть 1. ТЕХНИКО-ЭКОНОМИЧЕСКОЕ ОБОСНОВАНИЕ ПРЕДЛОЖЕНИЙ ПО ТИПАМ ПРИСОЕДИНЕНИЙ ТЕПЛОПОТРЕБЛЯЮЩИХ УСТАНОВОК ПОТРЕБИТЕЛЕЙ (ИЛИ ПРИСОЕДИНЕНИЙ АБОНЕНСКИХ ВВОДОВ) К ТЕПЛОВЫМ СЕТЯМ, ОБЕСПЕЧИВАЮЩИМ ПЕРЕВОД ПОТРЕБИТЕЛЕЙ, ПОДКЛЮЧЕННЫХ К ОТКРЫТОЙ СИСТЕМЕ ТЕПЛОСНАБЖЕНИЯ (ГОРЯЧЕГО ВОДОСНАБЖЕНИЯ), НА ЗАКРЫТУЮ СИСТЕМУ ГОРЯЧЕГО ВОДОСНАБЖЕНИЯ

Тепловой пункт (ТП) — один из главных элементов системы централизованного теплоснабжения зданий, выполняющий функции приема теплоносителя, преобразования (при необходимости) его параметров, распределения между потребителями тепловой энергии и учета ее расходования. В зависимости от предназначения, условий присоединения потребителей к тепловой сети, требований заказчика и др. ТП составляется из ряда отдельных функциональных узлов.

Предлагается для применения в схеме вновь проектируемых потребителей стандартные автоматизированные блочные тепловые пункты (БТП) полной заводской готовности, предназначенные для присоединения к тепловой сети различных систем теплоснабжения и выполненные по типовым технологическим схемам с применением водоподогревателей на базе паяных или разборных пластинчатых теплообменников.

Актуальность перевода открытых систем горячего водоснабжения на закрытые схемы обусловлена следующими причинами:

- в случае открытой системы технологическая возможность поддержания температурного графика при переходных температурах с помощью подогревателей отопления отсутствует и наличие излома (70 °С) для нужд ГВС приводит к «перетопам» в помещениях зданий;
- существует, перегрев горячей воды при эксплуатации открытой системы теплоснабжения без регулятора температуры горячей воды, которая фактически соответствует температуре воды в подающей линии тепловой сети.

Переход на закрытую схему присоединения систем ГВС позволит обеспечить:

- снижение расхода тепловой энергии на отопление и ГВС за счет перевода на качественно-количественное регулирование температуры теплоносителя в соответствии с температурным графиком;
- снижение внутренней коррозии трубопроводов и отложения солей;
- снижение темпов износа оборудования тепловых станций и котельных;
- кардинальное улучшение качества теплоснабжения потребителей, ликвидация «перетоков» во время положительных температур наружного воздуха в отопительный период;

Перевод закрытых систем ГВС на закрытые системы должен проводиться в три этапа:

- 1) проектирование индивидуальных тепловых пунктов (ИТП);
- 2) приобретение оборудования;
- 3) строительство.

Часть 2. ВЫБОР И ОБОСНОВАНИЕ МЕТОДА РЕГУЛИРОВАНИЯ ОТПУСКА ТЕПЛОВОЙ ЭНЕРГИИ ОТ ИСТОЧНИКОВ ТЕПЛОВОЙ ЭНЕРГИИ

Основной задачей регулирования отпуска тепловой энергии в системах теплоснабжения является поддержание заданной температуры воздуха в отапливаемых помещениях при изменяющихся в течение отопительного сезона внешних климатических

условиях и заданной температуры горячей воды, поступающей в системы горячего водоснабжения при изменяющемся в течение суток расходе этой воды.

В соответствии с СП 124.13330.2012 «Тепловые сети» Актуализированная редакция СНиП 41-02-2003 при отпуске тепла от источников тепловой энергии системы теплоснабжения применяется качественное регулирование (по нагрузке отопления или по совмещенной нагрузке отопления и горячего водоснабжения) согласно графику изменения температуры воды в зависимости от температуры наружного воздуха.

Часть 3. ПРЕДЛОЖЕНИЯ ПО РЕКОНСТРУКЦИИ ТЕПЛОВЫХ СЕТЕЙ ДЛЯ ОБЕСПЕЧЕНИЯ ПЕРЕДАЧИ ТЕПЛОВОЙ ЭНЕРГИИ ПРИ ПЕРЕХОДЕ ОТ ОТКРЫТОЙ СИСТЕМЫ ТЕПЛОСНАБЖЕНИЯ (ГОРЯЧЕГО ВОДОСНАБЖЕНИЯ) К ЗАКРЫТОЙ СИСТЕМЕ ГОРЯЧЕГО ВОДОСНАБЖЕНИЯ

Для организации закрытой схемы горячего водоснабжения потребуется:

- выполнение гидравлического расчета тепловых сетей с учетом перехода на закрытую схему теплоснабжения с целью определения необходимости реконструкции тепловых сетей с увеличением диаметров и реконструкции ЦТП;
- реконструкция тепловых сетей с увеличением диаметров;
- реконструкция ЦТП с установкой теплообменных аппаратов и перекладкой квартальных тепловых сетей и сетей водоснабжения;
- оснащение потребителей, подключенных непосредственно к тепловым сетям по открытой схеме, теплообменниками ГВС;
- замена стальных трубопроводов ГВС в зданиях на полимерные трубопроводы;
- реконструкция сетей водоснабжения с перераспределением расходов воды от источников на ИТП;
- реконструкция систем водоподготовки на источниках.

При переходе на закрытую схему теплоснабжения рекомендуется организовать отдельный учет тепловой энергии на горячее водоснабжение в каждом тепловом пункте.

Применительно к новому строительству, проектирование тепловых сетей и сетей водоснабжения должно учитывать условия независимых и закрытых схем.

Часть 4. РАСЧЕТ ПОТРЕБНОСТИ ИНВЕСТИЦИЙ ДЛЯ ПЕРЕХОДА ОТКРЫТОЙ СИСТЕМЫ ТЕПЛОСНАБЖЕНИЯ (ГОРЯЧЕГО ВОДОСНАБЖЕНИЯ) В ЗАКРЫТУЮ СИСТЕМУ ГОРЯЧЕГО ВОДОСНАБЖЕНИЯ

Горячее водоснабжение в поселении отсутствует.

Инвестиции для перехода открытой системы теплоснабжения (горячего водоснабжения) в закрытую систему горячего водоснабжения не предполагаются.

Часть 5. ОЦЕНКА ЦЕЛЕВЫХ ПОКАЗАТЕЛЕЙ ЭФФЕКТИВНОСТИ И КАЧЕСТВА ТЕПЛОСНАБЖЕНИЯ В ОТКРЫТОЙ СИСТЕМЕ ТЕПЛОСНАБЖЕНИЯ (ГОРЯЧЕГО ВОДОСНАБЖЕНИЯ) И ЗАКРЫТОЙ СИСТЕМЕ ГОРЯЧЕГО ВОДОСНАБЖЕНИЯ

Ключевыми критериями для перехода на закрытую систему присоединения ГВС будут являться:

- 1) Для источников и тепловых сетей:
 - увеличение срока службы водогрейных котлов;
 - увеличение срока службы магистральных и квартальных тепловых сетей;
 - снижение нагрузки на систему подпитки теплосети;

2) Для потребителей:

- улучшение качества теплоснабжения потребителей, исчезновение «перетоков» во время положительных температур наружного воздуха в отопительный период;
- соответствие качества горячей воды санитарным нормам.

Переход на независимые схемы позволит широко применять автоматизацию процессов регулирования и повышать надежность теплоснабжения. При внедрении, совместно с «закрытием» системы ГВС независимых схем теплоснабжения городских объектов, отопительное оборудование потребителей гидравлически изолируется от сетей производителя тепла, что позволяет использовать более эффективные и безаварийные режимы работы насосного оборудования как в автоматизированных индивидуальных тепловых пунктах (АИТП) потребителя, так и на магистральных и внутриквартальных сетях ресурсоснабжающих организаций (РСО).

Также следует отметить возможные эффекты для потребителей:

- снижение платежей за горячую воду при стоимости теплоносителя выше стоимости водопроводной воды;

- соблюдение температуры горячей воды;
- уменьшение сливов при отсутствии циркуляции;
- повышение достоверности и снижение стоимости приборного учета.

Возможны эффекты от перехода также и для теплоснабжающей организации:

- ликвидация убытков при тарифе на теплоноситель ниже реальных затрат;
- возможность получения дополнительных доходов от эксплуатации ИТП;
- улучшение режимов в тепловых сетях с возможностью подключения новых потребителей;
- повышение качества теплоносителя с уменьшением внутренней коррозии оборудования.

Часть 6. ПРЕДЛОЖЕНИЯ ПО ИСТОЧНИКАМ ИНВЕСТИЦИЙ

Источниками инвестиций могут быть бюджетные средства МО «Мельничный сельсовет», средства ресурсоснабжающей организации, а также средства Концессионера при передаче муниципального имущества в сфере теплоснабжения в концессию.

ЧАСТЬ 2. РЕЗУЛЬТАТЫ РАСЧЕТОВ ПО КАЖДОМУ ИСТОЧНИКУ ТЕПЛОВОЙ ЭНЕРГИИ НОРМАТИВНЫХ ЗАПАСОВ ТОПЛИВА

Норматив создания запасов топлива на котельных рассчитывается в соответствии с «Порядком определения нормативов запасов топлива на источниках тепловой энергии (за исключением источников тепловой энергии, функционирующих в режиме комбинированной выработки электрической и тепловой энергии)» утвержденным приказом Минэнерго России от 10.08.2012 г. № 377.

Неснижаемый нормативный запас топлива (ННЗТ) определяется для котельных в размере, обеспечивающем поддержание плюсовых температур в главном корпусе, вспомогательных зданиях и сооружениях в режиме "выживания" с минимальной расчетной тепловой нагрузкой по условиям самого холодного месяца года. Для электростанций и котельных, работающих на газе, ННЗТ устанавливается по резервному топливу.

Расчетный размер ННЗТ определяется по среднесуточному плановому расходу топлива самого холодного месяца отопительного периода и количеству суток, определяемых с учетом вида топлива и способа его доставки:

$$\text{ННЗТ} = Q_{\text{max}} \times H_{\text{ср.м}} \times \frac{1}{K} \times T \times 10^{-3} \text{ (тыс.т)}$$

где Q_{max} - среднее значение отпуска тепловой энергии в тепловую сеть (выработка котельной) в самом холодном месяце, Гкал/сут.;

$H_{\text{ср.м}}$ - расчетный норматив удельного расхода топлива на отпущенную тепловую энергию для самого холодного месяца, т.у.т./Гкал;

K - коэффициент перевода натурального топлива в условное;

T - длительность периода формирования объема неснижаемого запаса топлива, сут.

Количество суток, на которые рассчитывается ННЗТ, определяется в зависимости от вида топлива и способа его доставки в соответствии с таблицей 10.2.1.

Таблица 10.2.1 – Количество суток на которые рассчитывается ННЗТ, в зависимости от вида топлива и его доставки

Вид топлива	Способ доставки топлива	Объем запаса топлива, сут.
твердое	железнодорожный транспорт	14
	автотранспорт	7
жидкое	железнодорожный транспорт	10
	автотранспорт	5

В муниципальном образовании на всех источниках тепловой энергии отсутствует резервное топливо.

Часть 3. ВИД ТОПЛИВА ПОТРЕБЛЯЕМЫЙ ИСТОЧНИКОМ ТЕПЛОВОЙ ЭНЕРГИИ, В ТОМ ЧИСЛЕ С ИСПОЛЬЗОВАНИЕМ ВОЗОБНОВЛЯЕМЫХ ИСТОЧНИКОВ ЭНЕРГИИ И МЕСТНЫХ ВИДОВ ТОПЛИВА.

Таблица 10.3.1 - Потребляемые источником тепловой энергии виды топлива

№	Наименование теплового источника	Вид топлива	Фактический расход	
			в т.у.т.	В натуральном выражении
Филиал МБОУ Ирбейская СОШ № 1 Мельничная ООШ				
1	2	3	4	5
1	Котельная с. Мельничное	Уголь	510,30	650,0000

На территории муниципального образования возобновляемые источники тепловой энергии отсутствуют, ввод новых либо реконструкция существующих источников тепловой энергии с использованием возобновляемых источников энергии не планируется.

Часть 4. ВИД ТОПЛИВА (В СЛУЧАЕ, ЕСЛИ ТОПЛИВОМ ЯВЛЯЕТСЯ УГОЛЬ, - ВИД ИСКОПАЕМОГО УГЛЯ В СООТВЕТСТВИИ С МЕЖГОСУДАРСТВЕННЫМ СТАНДАРТОМ [ГОСТ 25543-2013](#) "УГЛИ БУРЫЕ, КАМЕННЫЕ И АНТРАЦИТЫ. КЛАССИФИКАЦИЯ ПО ГЕНЕТИЧЕСКИМ И ТЕХНОЛОГИЧЕСКИМ ПАРАМЕТРАМ"), ИХ ДОЛИ И ЗНАЧЕНИЯ НИЗШЕЙ ТЕПЛОТЫ СГОРАНИЯ ТОПЛИВА, ИСПОЛЬЗУЕМЫХ ДЛЯ ПРОИЗВОДСТВА ТЕПЛОВОЙ ЭНЕРГИИ ПО КАЖДОЙ СИСТЕМЕ ТЕПЛОСНАБЖЕНИЯ

Для источника тепловой энергии, расположенного на территории Мельничного сельсовета основным топливом для котельных является бурый уголь АО «Красноярсккрайуголь» Филиал «Переясловский разрез».

Часть 5. ПРЕОБЛАДАЮЩИЙ В ПОСЕЛЕНИИ, ГОРОДСКОМ ОКРУГЕ ВИД ТОПЛИВА, ОПРЕДЕЛЯЕМЫЙ ПО СОВОКУПНОСТИ ВСЕХ СИСТЕМ ТЕПЛОСНАБЖЕНИЯ, НАХОДЯЩИХСЯ В СООТВЕТСТВУЮЩЕМ ПОСЕЛЕНИИ, ГОРОДСКОМ ОКРУГЕ.

В муниципальном образовании Мельничный сельсовет преобладающим видом топлива является уголь.

Часть 6. ПРИОРИТЕТНОЕ НАПРАВЛЕНИЕ РАЗВИТИЯ ТОПЛИВНОГО БАЛАНСА ПОСЕЛЕНИЯ, ГОРОДСКОГО ОКРУГА.

Направлений по переводу котельных на другие виды топлива отсутствуют.

ГЛАВА 11. ОЦЕНКА НАДЕЖНОСТИ ТЕПЛОСНАБЖЕНИЯ

Часть 1. МЕТОДЫ И РЕЗУЛЬТАТЫ ОБРАБОТКИ ДАННЫХ ПО ОТКАЗАМ УЧАСТКОВ ТЕПЛОВЫХ СЕТЕЙ (АВАРИЙНЫМ СИТУАЦИЯМ), СРЕДНЕЙ ЧАСТОТЫ ОТКАЗОВ УЧАСТКОВ ТЕПЛОВЫХ СЕТЕЙ (АВАРИЙНЫХ СИТУАЦИЙ) В КАЖДОЙ СИСТЕМЕ ТЕПЛОСНАБЖЕНИЯ

В СНиП 41.02.2003 надежность теплоснабжения определяется по способности проектируемых и действующих источников теплоты, тепловых сетей и в целом систем централизованного теплоснабжения обеспечивать в течение заданного времени требуемые режимы, параметры и качество теплоснабжения (отопления, вентиляции, горячего водоснабжения, а также технологических потребностей предприятий в паре и горячей воде) обеспечивать нормативные показатели вероятности безотказной работы [Р], коэффициент готовности [Кг], живучести [Ж]. Расчет показателей системы с учетом надежности должен производиться для каждого потребителя. При этом минимально допустимые показатели вероятности безотказной работы следует принимать для:

- источника теплоты $R_{ит} = 1$;
- тепловых сетей $K_c = 1$;
- потребителя теплоты $R_{пт} = 1$.

Нормативные показатели безотказности тепловых сетей обеспечиваются следующими мероприятиями:

- установлением предельно допустимой длины нерезервированных участков теплопроводов (тупиковых, радиальных, транзитных) до каждого потребителя или теплового пункта;
- местом размещения резервных трубопроводных связей между радиальными теплопроводами;
- достаточностью диаметров, выбираемых при проектировании новых или реконструируемых существующих теплопроводов для обеспечения резервной подачи теплоты потребителям при отказах;
- очередность ремонтов и замен теплопроводов, частично или полностью утративших свой ресурс.

Готовность системы теплоснабжения к исправной работе в течении отопительного периода определяется по числу часов ожидания готовности: источника теплоты, тепловых сетей, потребителей теплоты, а также - числу часов нерасчетных температур наружного воздуха в данной местности. Минимально допустимый показатель готовности СЦТ к исправной работе K_g принимается 1.

Нормативные показатели готовности систем теплоснабжения обеспечиваются следующими мероприятиями:

- готовностью СЦТ к отопительному сезону;
- достаточностью установленной (располагаемой) тепловой мощности источника тепловой энергии для обеспечения исправного функционирования СЦТ при нерасчетных похолоданиях;
- способностью тепловых сетей обеспечить исправное функционирование СЦТ при нерасчетных похолоданиях;
- организационными и техническими мерами, необходимые для обеспечения исправного функционирования СЦТ на уровне заданной готовности;
- максимально допустимым числом часов готовности для источника теплоты.

Потребители теплоты по надежности теплоснабжения делятся на три категории:

Первая категория - потребители, не допускающие перерывов в подаче расчетного количества теплоты и снижения температуры воздуха в помещениях, ниже предусмотренных ГОСТ 30494. Например, больницы, родильные дома, детские

дошкольные учреждения с круглосуточным пребыванием детей, картинные галереи, химические и специальные производства, шахты и т.п.

Вторая категория - потребители, допускающие снижение температуры в отапливаемых помещениях на период ликвидации аварии, но не более 54 ч:

- жилых и общественных зданий до 12 °С;
- промышленных зданий до 8 °С.

Часть 2. МЕТОДЫ И РЕЗУЛЬТАТЫ ОБРАБОТКИ ДАННЫХ ПО ВОССТАНОВЛЕНИЯМ ОТКАЗАВШИХ УЧАСТКОВ ТЕПЛОВЫХ СЕТЕЙ (УЧАСТКОВ ТЕПЛОВЫХ СЕТЕЙ, НА КОТОРЫХ ПРОИЗОШЛИ АВАРИЙНЫЕ СИТУАЦИИ), СРЕДНЕГО ВРЕМЕНИ ВОССТАНОВЛЕНИЯ ОТКАЗАВШИХ УЧАСТКОВ ТЕПЛОВЫХ СЕТЕЙ В КАЖДОЙ СИСТЕМЕ ТЕПЛОСНАБЖЕНИЯ

Для анализа восстановлений применен количественный метод анализа.

По категории отключений потребителей, инциденты на тепловых сетях классифицируются на:

- отказы (инциденты, которые не считаются авариями);
- аварии.

В соответствии с п. 2.10 Методических рекомендаций по техническому расследованию и учету технологических нарушений в системах коммунального энергоснабжения и работе энергетических организаций жилищно-коммунального комплекса МДК 4-01.2001:

«2.10. Авариями в тепловых сетях считаются:

2.10.1. Разрушение (повреждение) зданий, сооружений, трубопроводов тепловой сети в период отопительного сезона при отрицательной среднесуточной температуре наружного воздуха, восстановление работоспособности которых продолжается более 36 часов».

Как показал статистический анализ инцидентов на тепловых сетях, за последние 5 лет аварийных ситуаций не возникало. Происходили только отказы.

Время, затраченное на восстановление теплоснабжения потребителей после аварийных отключений, в значительной степени зависит от следующих факторов: диаметр трубопровода, тип прокладки, объем дренирования и заполнения тепловой сети, а также времени, затраченного на согласование раскопок с собственниками смежных коммуникаций.

Среднее время, затраченное на восстановление теплоснабжения потребителей после аварийных отключений в отопительный период, зависит от характеристик трубопровода отключаемой теплосети. Нормативный перерыв теплоснабжения (с момента обнаружения, идентификации дефекта и подготовки рабочего места, включающего в себя установление точного места повреждения (со вскрытием канала) и начала операций по локализации поврежденного трубопровода). Указанные нормативы регламентированы п. 6.10 СП 124.13330.2012 Тепловые сети. Актуализированная редакция СНиП 41-02-2003 и представлены в таблице 11.2.1.

Таблица 11.2.1 – Среднее время, затраченное на восстановление теплоснабжения потребителей после аварийных отключений

Диаметр труб тепловых сетей, мм	Время восстановления теплоснабжения, ч
300	15
400	18
500	22
600	26
700	29

Диаметр труб тепловых сетей, мм	Время восстановления теплоснабжения, ч
800-1000	40
1200-1400	до 54

В целом по МО время восстановления работоспособности тепловых сетей соответствует установленным нормативам.

Часть 3. РЕЗУЛЬТАТЫ ОЦЕНКИ ВЕРОЯТНОСТИ ОТКАЗА (АВАРИЙНОЙ СИТУАЦИИ) И БЕЗОТКАЗНОЙ (БЕЗАВАРИЙНОЙ) РАБОТЫ СИСТЕМЫ ТЕПЛОСНАБЖЕНИЯ ПО ОТНОШЕНИЮ К ПОТРЕБИТЕЛЯМ, ПРИСОЕДИНЕННЫМ К МАГИСТРАЛЬНЫМ И РАСПРЕДЕЛИТЕЛЬНЫМ ТЕПЛОПРОВОДАМ

Результаты расчетов вероятности безотказной работы тепломагистралей, выполненные при первичной разработке Схемы теплоснабжения, по результатам расчета надежности тепломагистралей рекомендуются следующие мероприятия (в зависимости от рассчитанных показателей надежности):

1) рекомендуется при условии соблюдения нормативной надежности на расчетный срок и предусматривает:

- контроль исправного состояния и безопасной эксплуатации трубопроводов;
- экспертное обследование технического состояния трубопроводов в установленные сроки с выдачей рекомендаций по дальнейшей эксплуатации или выдачей запрета на дальнейшую эксплуатацию трубопроводов;

2) рекомендуется при условии несоблюдения нормативной надежности на расчетный срок и предусматривает:

- экспертное обследование технического состояния трубопроводов в установленные сроки с выдачей рекомендаций по дальнейшей эксплуатации или выдачей запрета на дальнейшую эксплуатацию трубопроводов;
- реконструкцию ветхих участков тепловых сетей, определяемых по результатам экспертного обследования технического состояния трубопроводов.

Часть 4. РЕЗУЛЬТАТЫ ОЦЕНКИ КОЭФФИЦИЕНТОВ ГОТОВНОСТИ ТЕПЛОПРОВОДОВ К НЕСЕНИЮ ТЕПЛОВОЙ НАГРУЗКИ

При условии реализации мероприятий по реконструкции тепловых сетей, прогнозные показатели готовности систем теплоснабжения к безотказным поставкам тепловой энергии будут превышать установленный в СП 124.13330.2012 Тепловые сети. Актуализированная редакция СНиП 41-02-2003 норматив - 0,97.

Для снижения подачи тепловой энергии на нужды горячего водоснабжения необходимо изменение следующих технологических факторов:

- снижение количества систем с централизованным приготовлением горячей воды до минимального технически и экономически оправданного уровня (в работе остаются ЦТП с потребителями, подключенными по независимой схеме, которые по соотношению материальной характеристики и подключенной нагрузки дают сходные параметры по удельному потреблению теплоносителей и тепловых потерь на ПХН, что и схемы, работающие через ИТП);
- реализация эксплуатационных программ, предусматривающих переход на сжатый регламент обслуживания участка сетей, продолжительностью не более 2-х суток.

Часть 5. РЕЗУЛЬТАТЫ ОЦЕНКИ НЕДООТПУСКА ТЕПЛОВОЙ ЭНЕРГИИ ПО ПРИЧИНЕ ОТКАЗОВ (АВАРИЙНЫХ СИТУАЦИЙ) И ПРОСТОЕВ ТЕПЛОВЫХ СЕТЕЙ И ИСТОЧНИКОВ ТЕПЛОВОЙ ЭНЕРГИИ

Недоотпуск тепловой энергии отсутствует.

Часть 6. ПРИМЕНЕНИЕ НА ИСТОЧНИКАХ ТЕПЛОВОЙ ЭНЕРГИИ РАЦИОНАЛЬНЫХ ТЕПЛОВЫХ СИСТЕМ С ДУБЛИРОВАННЫМИ СВЯЗЯМИ И НОВЫХ ТЕХНОЛОГИЙ, ОБЕСПЕЧИВАЮЩИХ НОРМАТИВНУЮ ГОТОВНОСТЬ ЭНЕРГЕТИЧЕСКОГО ОБОРУДОВАНИЯ

Применение рациональных тепловых схем, с дублированными связями, обеспечивающих готовность энергетического оборудования источников теплоты, выполняется на этапе их проектирования. При этом топливо-, электро- и водоснабжение источников теплоты, обеспечивающих теплоснабжение потребителей первой категории, предусматривается по двум независимым вводам от разных источников, а также использование запасов резервного топлива. Источники теплоты, обеспечивающие теплоснабжение потребителей второй и третьей категории, обеспечиваются электро- и водоснабжением по двум независимым вводам от разных источников и запасами резервного топлива. Кроме того, для теплоснабжения потребителей первой категории устанавливаются местные резервные (аварийные) источники теплоты (стационарные или передвижные). При этом допускается резервирование, обеспечивающее в аварийных ситуациях 100%-ную подачу теплоты от других тепловых сетей. При резервировании теплоснабжения промышленных предприятий, как правило, используются местные резервные (аварийные) источники теплоты.

Часть 7. УСТАНОВКА РЕЗЕРВНОГО ОБОРУДОВАНИЯ

Установка резервного оборудования на расчетный срок не требуется и не предусматривается в связи с наличием резервов располагаемой мощности существующего оборудования.

Часть 8. ОРГАНИЗАЦИЯ СОВМЕСТНОЙ РАБОТЫ НЕСКОЛЬКИХ ИСТОЧНИКОВ ТЕПЛОВОЙ ЭНЕРГИИ НА ЕДИНУЮ ТЕПЛОВУЮ СЕТЬ

Организация совместной работы нескольких источников тепловой энергии на единую тепловую сеть, позволяющая в случае аварии на одном из источников частично обеспечивать единые тепловые нагрузки за счет других источников теплоты, на расчетный срок, не предусматривается.

Часть 9. РЕЗЕРВИРОВАНИЕ ТЕПЛОВЫХ СЕТЕЙ СМЕЖНЫХ РАЙОНОВ ПОСЕЛЕНИЯ, ГОРОДСКОГО ОКРУГА, ГОРОДА ФЕДЕРАЛЬНОГО ЗНАЧЕНИЯ

Резервирование тепловых сетей со смежными муниципальными образованиями отсутствуют.

Часть 10. УСТРОЙСТВО РЕЗЕРВНЫХ НАСОСНЫХ СТАНЦИЙ

Установка резервных насосных станции не требуется.

Часть 11. УСТАНОВКА БАКОВ-АККУМУЛЯТОРОВ

Установка баков-аккумуляторов не требуется.

Часть 12. ПОКАЗАТЕЛИ, ОПРЕДЕЛЯЕМЫЕ В СООТВЕТСТВИИ С МЕТОДИЧЕСКИМИ УКАЗАНИЯМИ ПО РАСЧЕТУ УРОВНЯ НАДЕЖНОСТИ И КАЧЕСТВА ПОСТАВЛЯЕМЫХ ТОВАРОВ, ОКАЗЫВАЕМЫХ УСЛУГ ДЛЯ ОРГАНИЗАЦИЙ, ОСУЩЕСТВЛЯЮЩИХ ДЕЯТЕЛЬНОСТЬ ПО ПРОИЗВОДСТВУ И (ИЛИ) ПЕРЕДАЧЕ ТЕПЛОВОЙ ЭНЕРГИИ

Методика и показатели надежности

Методические указания по анализу показателей, используемых для оценки надежности систем теплоснабжения (утв. приказом Министерства регионального развития РФ от 26 июля 2013 г. № 310) указания содержат методики расчета показателей надежности систем теплоснабжения поселений, городских округов, в документе приведены практические рекомендации по классификации систем теплоснабжения поселений, городских округов по условиям обеспечения надежности на:

- высоконадежные;
- надежные;
- малонадежные;
- ненадежные.

Методические указания предназначены для использования теплоснабжающими, теплосетевыми организациями, органами исполнительной власти субъектов Российской Федерации, органами местного самоуправления при проведении анализа показателей и оценки надежности систем теплоснабжения поселений, городских округов.

Надежность системы теплоснабжения должна обеспечивать бесперебойное снабжение потребителей тепловой энергией в течение заданного периода, недопущение опасных для людей и окружающей среды ситуаций.

Показатели надежности системы теплоснабжения подразделяются на следующие категории:

- показатель надежности электроснабжения источников тепловой энергии;
- показатель надежности водоснабжения источников тепловой энергии;
- показатель надежности топливоснабжения источников тепловой энергии;
- показатель соответствия тепловой мощности источников тепловой энергии и пропускной способности тепловых сетей расчетным тепловым нагрузкам потребителей;
- показатель уровня резервирования источников тепловой энергии и элементов тепловой сети путем их кольцевания и устройств перемычек;
- показатель технического состояния тепловых сетей, характеризуемый наличием ветхих, подлежащих замене трубопроводов;
- показатель интенсивности отказов систем теплоснабжения;
- показатель относительного аварийного недоотпуска тепла;
- показатель готовности теплоснабжающих организаций к проведению аварийно-восстановительных работ в системах теплоснабжения (итоговый показатель);
- показатель укомплектованности ремонтным и оперативно-ремонтным персоналом;
- показатель оснащенности машинами, специальными механизмами и оборудованием;
- показатель наличия основных материально-технических ресурсов;
- показатель укомплектованности передвижными автономными источниками электропитания для ведения аварийно-восстановительных работ.

Надежность теплоснабжения обеспечивается надежной работой всех элементов системы теплоснабжения, а также внешних, по отношению к системе теплоснабжения, систем электро-, водо-, топливоснабжения источников тепловой энергии.

Интегральными показателями оценки надежности теплоснабжения в целом являются такие эмпирические показатели как интенсивность отказов пот [1/год] и относительный аварийный недоотпуск тепловой энергии $Q_{ав}/Q_{расч.}$, где $Q_{ав}$ – аварийный недоотпуск тепловой энергии за год [Гкал], $Q_{расч.}$ – расчетный отпуск тепловой энергии системой теплоснабжения за год [Гкал]. Динамика изменения данных показателей указывает на прогресс или деградацию надежности каждой конкретной системы теплоснабжения. Однако они не могут быть применены в качестве универсальных системных показателей, поскольку не содержат элементов сопоставимости систем теплоснабжения.

Интегральными показателями оценки надежности теплоснабжения в целом являются такие эмпирические показатели как интенсивность отказов пот [1/год] и относительный аварийный недоотпуск тепловой энергии $Q_{ав}/Q_{расч.}$, где $Q_{ав}$ – аварийный недоотпуск тепловой энергии за год [Гкал], $Q_{расч.}$ – расчетный отпуск тепловой энергии системой теплоснабжения за год [Гкал]. Динамика изменения данных показателей указывает на прогресс или деградацию надежности каждой конкретной системы теплоснабжения. Однако они не могут быть применены в качестве универсальных системных показателей, поскольку не содержат элементов сопоставимости систем теплоснабжения.

Для оценки надежности систем теплоснабжения необходимо использовать показатели надежности **структурных элементов системы теплоснабжения** и внешних систем электро-, водо-, топливоснабжения источников тепловой энергии.

Показатель надежности электроснабжения источников тепловой энергии ($K_э$)

характеризуется наличием или отсутствием резервного электропитания:

- при наличии резервного электроснабжения $K_э = 1,0$;
- при отсутствии резервного электроснабжения $K_э = 0,6$;

Показатель надежности водоснабжения источников тепловой энергии ($K_в$)

характеризуется наличием или отсутствием резервного водоснабжения:

- при наличии резервного водоснабжения $K_в = 1,0$;
- при отсутствии резервного водоснабжения $K_в = 0,6$;

Показатель надежности топливоснабжения источников тепловой энергии ($K_т$) характеризуется наличием или отсутствием резервного топливоснабжения:

- при наличии резервного топлива $K_т = 1,0$;
- при отсутствии резервного топлива $K_т = 0,5$;

Показатель соответствия тепловой мощности источников тепловой энергии и пропускной способности тепловых сетей фактическим тепловым нагрузкам потребителей ($K_б$)

- полная обеспеченность $K_б = 1,0$;
- не обеспечена в размере 10% и менее $K_б = 0,8$;
- не обеспечена в размере более 10% $K_б = 0,5$;

Показатель уровня резервирования источников тепловой энергии ($K_р$) и элементов тепловой сети, характеризуемый отношением резервируемой фактической тепловой нагрузки к фактической тепловой нагрузке (%) системы теплоснабжения, подлежащей резервированию:

- от 90% – до 100% - $K_р = 1,0$;
- от 70% – до 90% - $K_р = 0,7$;
- от 50% – до 70% - $K_р = 0,5$;

- от 30% – до 50% - $K_p = 0,3$;
- менее 30% включительно - $K_p = 0,2$.

Показатель технического состояния тепловых сетей (K_c), характеризуемый долей ветхих, подлежащих замене (%) трубопроводов:

$$K_c = (S_{\text{экспл.}} - S_{\text{ветх}}) / S_{\text{экспл.}}$$

где $S_{\text{экспл}}$ -протяженность тепловых сетей, находящихся в эксплуатации

$S_{\text{ветх}}$ - протяженность ветхих тепловых сетей находящихся в эксплуатации

Показатель интенсивности отказов тепловых сетей ($K_{\text{отк мс}}$), характеризуемый количеством вынужденных отключений участков тепловой сети с ограничением отпуска тепловой энергии потребителям:

$$I_{\text{отк}} = \text{потк} / S [1/(\text{км} \cdot \text{год})],$$

где потк - количество отказов за предыдущий год;

S - протяженность тепловой сети данной системы теплоснабжения [км].

В зависимости от интенсивности отказов ($I_{\text{отк}}$) определяется показатель надежности ($K_{\text{отк}}$)

- до 0,2 включительно – $K_{\text{отк тс}} = 1,0$;
- от 0,2 - до 0,6 включительно - $K_{\text{отк}} = 0,8$;
- от 0,8 - до 1,2 включительно - $K_{\text{отк}} = 0,6$;
- свыше 1,2 - $K_{\text{отк}} = 0,5$.

Показатель интенсивности отказов теплового источника ($K_{\text{отк ит}}$), характеризуемый количеством вынужденных отказов источников тепловой энергии с ограничением отпуска тепловой энергии потребителям, вызванным отказом и его устранением ($K_{\text{отк ит}}$):

$$I_{\text{отк ит}} = \text{потк} / S [1/(\text{км} \cdot \text{год})],$$

где потк - количество отказов за предыдущий год

S -протяженность тепловой сети (в двухтрубном исполнении) данной системы теплоснабжения.

В зависимости от интенсивности отказов ($I_{\text{отк ит}}$) определяется показатель надежности теплового источника ($K_{\text{отк ит}}$):

- до 0,2 включительно - $K_{\text{отк ит}} = 1,0$;
- от 0,2 до 0,6 включительно - $K_{\text{отк ит}} = 0,8$;
- от 0,6 - 1,2 включительно - $K_{\text{отк ит}} = 0,6$.

Показатель относительного недоотпуска тепловой энергии ($K_{\text{нед}}$) в результате аварий и инцидентов определяется по формуле:

$$Q_{\text{нед}} = Q_{\text{откл}} / Q_{\text{факт}} \cdot 100 [\%],$$

где $Q_{\text{откл}}$ - аварийный недоотпуск тепловой энергии потребителям;

$Q_{\text{факт}}$ - фактический отпуск тепловой энергии системой теплоснабжения

В зависимости от величины недоотпуска тепла ($Q_{\text{нед}}$) определяется показатель надежности ($K_{\text{нед}}$)

- до 0,1% включительно - $K_{\text{нед}} = 1,0$;
- от 0,1% - до 0,3% включительно - $K_{\text{нед}} = 0,8$;
- от 0,3% - до 0,5% включительно - $K_{\text{нед}} = 0,6$;
- от 0,5% - до 1,0% включительно - $K_{\text{нед}} = 0,5$.
- свыше 1,0% - $K_{\text{нед}} = 0,2$.

Показатель готовности теплоснабжающих организаций к проведению аварийно-восстановительных работ в системах теплоснабжения базируется на показателях:

- укомплектованности ремонтным и оперативно-ремонтным персоналом;
- оснащенности машинами, специальными механизмами и оборудованием;
- наличия основных материально-технических ресурсов;

-укомплектованности передвижными автономными источниками электропитания для ведения аварийно-восстановительных работ.

Общий показатель готовности теплоснабжающих организаций к проведению восстановительных работ в системах теплоснабжения к выполнению аварийно-восстановительных работ определяется следующим образом:

$$K_{\text{гот}}=0,25*K_{\text{п}}+0,35*K_{\text{м}}+0,3*K_{\text{тр}}+0,1*K_{\text{ист}}$$

Общая оценка готовности дается по следующим категориям:

K _{гот}	(K _п ; K _м); K _{тр}	Категория готовности
0,85 -1,0	0,75 и более	удовлетворительная готовность
0,85 -1,0	до 0,75	ограниченная готовность
0,7 - 0,84	0,5 и более	ограниченная готовность
0,7 - 0,84	до 0,5	неготовность
менее 0,7	-	неготовность

Оценка надежности систем теплоснабжения.

а) оценка надежности источников тепловой энергии.

В зависимости от полученных показателей надежности K_э, K_в, K_т, и K_и, источники тепловой энергии могут быть оценены как:

высоконадежные - при K_э = K_в = K_т = K_и = 1;

надежные - при K_э = K_в = K_т = 1 и K_и = 0,5;

малонадежные - при K_и = 0,5 и при значении меньше 1 одного из показателей K_э, K_в, K_т;

ненадежные показателей K_э, K_в, K_т.

б) оценка надежности тепловых сетей.

В зависимости от полученных показателей надежности, тепловые сети могут быть оценены как:

высоконадежные - более 0,9;

надежные - 0,75 - 0,89;

малонадежные - 0,5 - 0,74;

ненадежные - менее 0,5

в) оценка надежности систем теплоснабжения в целом.

Общая оценка надежности системы теплоснабжения определяется исходя из оценок надежности источников тепловой энергии и тепловых сетей.

Общая оценка надежности системы теплоснабжения определяется как наихудшая из оценок надежности источников тепловой энергии или тепловых сетей.

Оценка надежности систем централизованного теплоснабжения МО Мельничный сельсовет представлена в таблице 11.12.1.

Таблица 11.3.2 - Оценка надежности систем централизованного теплоснабжения МО

№	Теплоисточник	Показатель надежности электроснабжения теплоисточника	Показатель надежности и водоснабжения теплоисточника	Показатель надежности топливоснабжения теплоисточника	Показатель соответствия тепловой мощности и источников тепловой энергии и пропускной способности тепловых сетей фактическим тепловым нагрузкам потребителей	Показатель уровня резервирования теплоисточника и элементов тепловой сети	Показатель технического состояния тепловых сетей	Показатель интенсивности отказов тепловых сетей	Показатель интенсивности отказов теплового источника	Показатель относительного аварийного недоотпуска тепла	Показатель укомплектованности ремонтным и оперативно-ремонтным персоналом;
		Кэ	Кв	Кт	(Кб)	Кр	Кс	Котк.тс	(Коткит)	Кнед	Кп
1	Котельная с. Мельничное	0,6000	0,6000	0,5000	-	-	-	-	-	-	-

ГЛАВА 12. ОБОСНОВАНИЕ ИНВЕСТИЦИЙ В СТРОИТЕЛЬСТВО, РЕКОНСТРУКЦИЮ, ТЕХНИЧЕСКОЕ ПЕРЕВООРУЖЕНИЕ И (ИЛИ) МОДЕРНИЗАЦИЮ

Часть 1. ОЦЕНКА ФИНАНСОВЫХ ПОТРЕБНОСТЕЙ ДЛЯ ОСУЩЕСТВЛЕНИЯ СТРОИТЕЛЬСТВА, РЕКОНСТРУКЦИИ, ТЕХНИЧЕСКОГО ПЕРЕВООРУЖЕНИЯ И (ИЛИ) МОДЕРНИЗАЦИИ ИСТОЧНИКОВ ТЕПЛОВОЙ ЭНЕРГИИ И ТЕПЛОВЫХ СЕТЕЙ

Источник тепловой энергии

В с. Мельничный предполагается замена трех котлов на котельной (в 2025, 2026 и 2027 годах соответственно), а также запорную арматуру на котлах.

Поскольку котельные являются угольными, невозможно осуществить расчет стоимости замены котлов на основе федеральной методики «Укрупненных нормативов цены строительства (НЦС)».

Стоимость реализации инвестиционных мероприятий будет определяться на основе укрупненных сметных расчетов или анализе стоимости проектов – аналогов.

Тепловые сети

В с. Мельничное предполагается перекладка тепловой сети, идущей до магазина (протяженность 19 м, диаметр 63 мм) в 2024-2025 годах и идущей до жилых домов (протяженность 96 м., диаметр 63 мм.) в 2026-2027 годах.

Стоимость перекладки тепловых сетей оценивается на основе данных нормативно-правового акта «Укрупненные нормативы цены строительства. НЦС 81-02-13-2024. Наружные тепловые сети», утвержденного приказом Минстроя от 26.02.2024 года № 142/пр.

Расчет стоимости перекладки тепловых сетей представлен ниже.

Таблица 12.1.1 – Расчет стоимости реконструкции (перекладки) участков тепловых сетей в текущих и прогнозных ценах

№ п/п	Наименование котельной	Диаметр, мм	Протяженность, м (2-х труб.исчисление)	Тип прокладки	Год перекладки тепловых сетей	Стоимость реконструкции (перекладки) в текущих ценах, тыс. руб. без НДС	Стоимость реконструкции (перекладки) в прогнозных ценах, тыс. руб. без НДС					Итого стоимость реконструкции (перекладки) в прогнозных ценах, тыс. руб. без НДС
							2024	2025	2026	2027	2028-2039	
1	Котельная с. Мельничный	63	19	подземная	2024-2025	755,0	377,5	392,6	0,0	0,0	0,0	770,1
2	Котельная с. Мельничный	63	96	подземная	2026-2027	3814,9	0,0	0,0	1983,8	2063,1	0,0	4046,9
	ИТОГО		115,00			4570,0	377,5	392,6	1983,8	2063,1	0,0	4817,0

Часть 2. ОБОСНОВАННЫЕ ПРЕДЛОЖЕНИЯ ПО ИСТОЧНИКАМ ИНВЕСТИЦИЙ, ОБЕСПЕЧИВАЮЩИХ ФИНАНСОВЫЕ ПОТРЕБНОСТИ ДЛЯ ОСУЩЕСТВЛЕНИЯ СТРОИТЕЛЬСТВА, РЕКОНСТРУКЦИИ, ТЕХНИЧЕСКОГО ПЕРЕВООРУЖЕНИЯ И (ИЛИ) МОДЕРНИЗАЦИИ ИСТОЧНИКОВ ТЕПЛОВОЙ ЭНЕРГИИ И ТЕПЛОВЫХ СЕТЕЙ

Финансирование мероприятий по строительству, реконструкции и техническому перевооружению источников тепловой энергии и тепловых сетей может осуществляться из двух основных групп источников: бюджетные и внебюджетные.

Бюджетное финансирование указанных проектов осуществляется из бюджета Российской Федерации, бюджетов субъектов Российской Федерации и местных бюджетов в соответствии с Бюджетным кодексом РФ и другими нормативно-правовыми актами.

Дополнительная государственная поддержка может быть оказана в соответствии с законодательством о государственной поддержке инвестиционной деятельности, в том числе при реализации мероприятий по энергосбережению и повышению энергетической эффективности.

Внебюджетное финансирование осуществляется за счет собственных средств теплоснабжающих и теплосетевых предприятий, состоящих из прибыли и амортизационных отчислений.

В соответствии с действующим законодательством и по согласованию с органами тарифного регулирования в тарифы теплоснабжающих и теплосетевых организаций может включаться инвестиционная составляющая, необходимая для реализации указанных выше мероприятий.

Часть 3. РАСЧЕТЫ ЭКОНОМИЧЕСКОЙ ЭФФЕКТИВНОСТИ ИНВЕСТИЦИЙ

Экономическая эффективность инвестиционных вложений заключается:

- при замене котлов на котельных – повышение КПД котельных, снижение расхода топлива (угля);
- при перекладке участков тепловых сетей – снижение выработки тепловой энергии (при сохранении величины полезного отпуска) и, соответственно, снижение затрат на топливо (уголь) и электрическую энергию.

Часть 4. РАСЧЕТЫ ЦЕНОВЫХ (ТАРИФНЫХ) ПОСЛЕДСТВИЙ ДЛЯ ПОТРЕБИТЕЛЕЙ ПРИ РЕАЛИЗАЦИИ ПРОГРАММ СТРОИТЕЛЬСТВА, РЕКОНСТРУКЦИИ, ТЕХНИЧЕСКОГО ПЕРЕВООРУЖЕНИЯ И (ИЛИ) МОДЕРНИЗАЦИИ СИСТЕМ ТЕПЛОСНАБЖЕНИЯ

Услуги по теплоснабжению в Мельничном сельсовете не тарифицируются. Утвержденный тариф отсутствует.

Однако, после проведения открытого конкурса и передачи муниципального имущества в сфере теплоснабжения в концессию (предположительно в 2024 году), Концессионеру будет утвержден тариф на услуги теплоснабжения в соответствии с представленными экономически обоснованными эксплуатационными затратами.

Далее, указанный тариф будет ежегодно индексироваться на ИПЦ (около 4% в год), а при реализации утвержденной инвестиционной программы – на 4-20%.

ГЛАВА 13. ИНДИКАТОРЫ РАЗВИТИЯ СИСТЕМ ТЕПЛОСНАБЖЕНИЯ ПОСЕЛЕНИЯ, ГОРОДСКОГО ОКРУГА

Индикаторы развития систем теплоснабжения Мельничного сельсовета представлены в таблице ниже.

ГЛАВА 14. ЦЕНОВЫЕ (ТАРИФНЫЕ) ПОСЛЕДСТВИЯ

Часть 1. ТАРИФНО-БАЛАНСОВЫЕ РАСЧЕТНЫЕ МОДЕЛИ ТЕПЛОСНАБЖЕНИЯ ПОТРЕБИТЕЛЕЙ ПО КАЖДОЙ СИСТЕМЕ ТЕПЛОСНАБЖЕНИЯ

Услуги по теплоснабжению в Мельничном сельсовете не тарифицируются. Утвержденный тариф отсутствует.

Тарифно-балансовые расчетные модели будут сформированы после проведения открытого конкурса и передачи муниципального имущества в сфере теплоснабжения в концессию (предположительно в 2024 году), Концессионеру будет утвержден тариф на услуги теплоснабжения в соответствии с представленными экономически обоснованными эксплуатационными затратами.

Часть 2. ТАРИФНО-БАЛАНСОВЫЕ РАСЧЕТНЫЕ МОДЕЛИ ТЕПЛОСНАБЖЕНИЯ ПОТРЕБИТЕЛЕЙ ПО КАЖДОЙ ЕДИНОЙ ТЕПЛОСНАБЖАЮЩЕЙ ОРГАНИЗАЦИИ

Услуги по теплоснабжению в Мельничном сельсовете не тарифицируются. Утвержденный тариф отсутствует.

Тарифно-балансовые расчетные модели будут сформированы после проведения открытого конкурса и передачи муниципального имущества в сфере теплоснабжения в концессию (предположительно в 2024 году), Концессионеру будет утвержден тариф на услуги теплоснабжения в соответствии с представленными экономически обоснованными эксплуатационными затратами.

Часть 3. РЕЗУЛЬТАТЫ ОЦЕНКИ ЦЕНОВЫХ (ТАРИФНЫХ) ПОСЛЕДСТВИЙ РЕАЛИЗАЦИИ ПРОЕКТОВ СХЕМЫ ТЕПЛОСНАБЖЕНИЯ НА ОСНОВАНИИ РАЗРАБОТАННЫХ ТАРИФНО-БАЛАНСОВЫХ МОДЕЛЕЙ

В настоящее время принято решение, что реконструкция источников тепловой энергии и тепловых сетей, находящихся в муниципальной собственности МО «Мельничный сельсовет» будет осуществляться в рамках модели государственно-частного партнерства, в соответствии с которой передача объектов системы теплоснабжения муниципального образования частному партнеру будет производиться на условиях концессионного соглашения.

В соответствии с указанным соглашением, привлечение финансовых средств для осуществления капитальных вложений (инвестиций) в реконструкцию и новое строительство источников тепловой энергии и тепловых сетей осуществляет концессионер. Возмещение (возврат) инвестиций концессионеру осуществляется за счет тарифной выручки (нормативная прибыль, амортизация) от продажи тепловой энергии на отопление и горячее водоснабжение в соответствии с положениями тарифной политики органов регулирования и объемами реализации тепловой энергии определенными концессионным соглашением, а также за счет платы концедента.

Оценка ценовых (тарифных) последствий реализации проектов схемы теплоснабжения на основании разработанных тарифно-балансовых моделей будет представлена после проведения открытого конкурса и передачи муниципального имущества в сфере теплоснабжения в концессию (предположительно в 2024 году), Концессионеру будет утвержден тариф на услуги теплоснабжения в соответствии с представленными экономически обоснованными эксплуатационными затратами.

Часть 4. ОПИСАНИЕ ИЗМЕНЕНИЙ (ФАКТИЧЕСКИХ ДАННЫХ) В ОЦЕНКЕ ЦЕНОВЫХ (ТАРИФНЫХ) ПОСЛЕДСТВИЙ РЕАЛИЗАЦИИ ПРОЕКТОВ СХЕМЫ ТЕПЛОСНАБЖЕНИЯ

Услуги по теплоснабжению в Мельничном сельсовете не тарифицируются. Утвержденный тариф отсутствует.

Изменения (фактических данных) в оценке ценовых (тарифных) последствий реализации проектов схемы теплоснабжения будут сформированы после разработки тарифно-балансовой модели.

ГЛАВА 15. РЕЕСТР ЕДИНЫХ ТЕПЛОСНАБЖАЮЩИХ ОРГАНИЗАЦИЙ

Часть 1. РЕЕСТР СИСТЕМ ТЕПЛОСНАБЖЕНИЯ, СОДЕРЖАЩИЙ ПЕРЕЧЕНЬ ТЕПЛОСНАБЖАЮЩИХ ОРГАНИЗАЦИЙ, ДЕЙСТВУЮЩИХ В КАЖДОЙ СИСТЕМЕ ТЕПЛОСНАБЖЕНИЯ, РАСПОЛОЖЕННЫХ В ГРАНИЦАХ ПОСЕЛЕНИЯ, ГОРОДСКОГО ОКРУГА, ГОРОДА ФЕДЕРАЛЬНОГО ЗНАЧЕНИЯ

Единой теплоснабжающей организацией в муниципальном образовании «Мельничный сельсовет» является Филиал МБОУ Ирбейская СОШ № 1 Мельничная ООШ.

Часть 2. РЕЕСТР ЕДИНЫХ ТЕПЛОСНАБЖАЮЩИХ ОРГАНИЗАЦИЙ, СОДЕРЖАЩИЙ ПЕРЕЧЕНЬ СИСТЕМ ТЕПЛОСНАБЖЕНИЯ, ВХОДЯЩИХ В СОСТАВ ЕДИНОЙ ТЕПЛОСНАБЖАЮЩЕЙ ОРГАНИЗАЦИИ

Единой теплоснабжающей организацией в муниципальном образовании «Мельничный сельсовет» является Филиал МБОУ Ирбейская СОШ № 1 Мельничная ООШ.

Часть 3. ОСНОВАНИЯ, В ТОМ ЧИСЛЕ КРИТЕРИИ, В СООТВЕТСТВИИ С КОТОРЫМИ ТЕПЛОСНАБЖАЮЩАЯ ОРГАНИЗАЦИЯ ОПРЕДЕЛЕНА ЕДИНОЙ ТЕПЛОСНАБЖАЮЩЕЙ ОРГАНИЗАЦИЕЙ

Для присвоения организации статуса ЕТО на территории МО организации, владеющие на праве собственности или ином законном основании источниками тепловой энергии и (или) тепловыми сетями, подают в уполномоченный орган в течение 1 месяца с даты опубликования (размещения) в установленном порядке проекта схемы теплоснабжения заявку на присвоение статуса ЕТО с указанием зоны ее деятельности. К заявке прилагается бухгалтерская отчетность, составленная на последнюю отчетную дату перед подачей заявки, с отметкой налогового органа о ее принятии.

Уполномоченные органы обязаны в течение 3 рабочих дней с даты окончания срока для подачи заявок разместить сведения о принятых заявках на сайте поселения, городского округа, на сайте соответствующего субъекта Российской Федерации в информационно-телекоммуникационной сети "Интернет" (далее - официальный сайт).

В случае если органы местного самоуправления не имеют возможности размещать соответствующую информацию на своих официальных сайтах, необходимая информация может размещаться на официальном сайте субъекта Российской Федерации, в границах которого находится соответствующее муниципальное образование. Поселения, входящие в муниципальный район, могут размещать необходимую информацию на официальном сайте этого муниципального района.

В случае если в отношении одной зоны деятельности единой теплоснабжающей организации подана 1 заявка от лица, владеющего на праве собственности или ином законном основании источниками тепловой энергии и (или) тепловыми сетями в соответствующей зоне деятельности единой теплоснабжающей организации, то статус единой теплоснабжающей организации присваивается указанному лицу. В случае если в отношении одной зоны деятельности единой теплоснабжающей организации подано несколько заявок от лиц, владеющих на праве собственности или ином законном основании источниками тепловой энергии и (или) тепловыми сетями в соответствующей зоне деятельности единой теплоснабжающей организации, уполномоченный орган присваивает статус единой теплоснабжающей организации в соответствии с пунктами 7 -10 ПП РФ № 808 от 08.08.2012 г.

Критерии соответствия ЕТО, установлены в пункте 7 раздела II «Критерии и порядок определения единой теплоснабжающей организации» Постановления Правительства РФ от 08.08.2012 г. № 808 «Правила организации теплоснабжения в Российской Федерации».

Согласно пункту 7 ПП РФ № 808 от 08.08.2012 г. критериями определения единой теплоснабжающей организации являются:

- владение на праве собственности или ином законном основании источниками тепловой энергии с наибольшей рабочей тепловой мощностью и (или) тепловыми сетями с наибольшей емкостью в границах зоны деятельности единой теплоснабжающей организации;

- размер собственного капитала;

- способность в лучшей мере обеспечить надежность теплоснабжения в соответствующей системе теплоснабжения.

В случае если заявка на присвоение статуса ЕТО подана организацией, которая владеет на праве собственности или ином законном основании источниками тепловой энергии с наибольшей рабочей тепловой мощностью и тепловыми сетями с наибольшей емкостью в границах зоны деятельности единой теплоснабжающей организации, статус единой теплоснабжающей организации присваивается данной организации.

В случае если заявки на присвоение статуса ЕТО поданы от организации, которая владеет на праве собственности или ином законном основании источниками тепловой энергии с наибольшей рабочей тепловой мощностью, и от организации, которая владеет на праве собственности или ином законном основании тепловыми сетями с наибольшей емкостью в границах зоны деятельности единой теплоснабжающей организации, статус единой теплоснабжающей организации присваивается той организации из указанных, которая имеет наибольший размер собственного капитала. В случае если размеры собственных капиталов этих организаций различаются не более чем на 5 процентов, статус ЕТО присваивается организации, способной в лучшей мере обеспечить надежность теплоснабжения в соответствующей системе теплоснабжения.

Единая теплоснабжающая организация при осуществлении своей деятельности обязана:

- заключать и исполнять договоры теплоснабжения с любыми обратившимися к ней потребителями тепловой энергии, теплопотребляющие установки которых находятся в данной системе теплоснабжения при условии соблюдения указанными потребителями выданных им в соответствии с законодательством о градостроительной деятельности технических условий подключения к тепловым сетям;

- заключать и исполнять договоры поставки тепловой энергии (мощности) и (или) теплоносителя в отношении объема тепловой нагрузки, распределенной в соответствии со схемой теплоснабжения;

- заключать и исполнять договоры оказания услуг по передаче тепловой энергии, теплоносителя в объеме, необходимом для обеспечения и теплоснабжения потребителей тепловой энергии с учетом потерь тепловой энергии, теплоносителя при их передаче

Границы зоны деятельности ЕТО в соответствии с п.19 установлены ПП РФ от 08.08.2012 № 808 могут быть изменены в следующих случаях:

- подключение к системе теплоснабжения новых теплопотребляющих установок, источников тепловой энергии или тепловых сетей, или их отключение от системы теплоснабжения;

- технологическое объединение или разделение систем теплоснабжения.

Сведения об изменении границ зон деятельности ЕТО, а также сведения о присвоении другой организации статуса ЕТО подлежат внесению в схему теплоснабжения при ее актуализации.

Часть 4. ЗАЯВКИ ТЕПЛОСНАБЖАЮЩИХ ОРГАНИЗАЦИЙ, ПОДАННЫЕ В РАМКАХ РАЗРАБОТКИ ПРОЕКТА СХЕМЫ ТЕПЛОСНАБЖЕНИЯ (ПРИ ИХ НАЛИЧИИ), НА ПРИСВОЕНИЕ СТАТУСА ЕДИНОЙ ТЕПЛОСНАБЖАЮЩЕЙ ОРГАНИЗАЦИИ

В рамках разработки проекта схемы теплоснабжения, заявки теплоснабжающих организаций, на присвоение статуса единой теплоснабжающей организации, отсутствуют.

Часть 5. ОПИСАНИЕ ГРАНИЦ ЗОН ДЕЯТЕЛЬНОСТИ ЕДИНОЙ ТЕПЛОСНАБЖАЮЩЕЙ ОРГАНИЗАЦИИ (ОРГАНИЗАЦИЙ)

Границы зон деятельности единой теплоснабжающей организации находятся в границах муниципального образования «Мельничный сельсовет».

ГЛАВА 16. РЕЕСТР МЕРОПРИЯТИЙ СХЕМЫ ТЕПЛОСНАБЖЕНИЯ

Часть 1. ПЕРЕЧЕНЬ МЕРОПРИЯТИЙ ПО СТРОИТЕЛЬСТВУ, РЕКОНСТРУКЦИИ, ТЕХНИЧЕСКОМУ ПЕРЕВООРУЖЕНИЮ И (ИЛИ) МОДЕРНИЗАЦИИ ИСТОЧНИКОВ ТЕПЛОВОЙ ЭНЕРГИИ

Предполагается замена трех котлов на котельной (в 2025, 2026 и 2027 годах соответственно), а также запорную арматуру на котлах.

Часть 2. ПЕРЕЧЕНЬ МЕРОПРИЯТИЙ ПО СТРОИТЕЛЬСТВУ, РЕКОНСТРУКЦИИ, ТЕХНИЧЕСКОМУ ПЕРЕВООРУЖЕНИЮ И (ИЛИ) МОДЕРНИЗАЦИИ ТЕПЛОВЫХ СЕТЕЙ И СООРУЖЕНИЙ НА НИХ

В с. Мельничное предполагается перекладка тепловой сети, идущей до магазина (протяженность 19 м, диаметр 63 мм) в 2024-2025 годах и идущей до жилых домов (протяженность 96 м., диаметр 63 мм.) в 2026-2027 годах.

Часть 3. ПЕРЕЧЕНЬ МЕРОПРИЯТИЙ, ОБЕСПЕЧИВАЮЩИХ ПЕРЕХОД ОТ ОТКРЫТЫХ СИСТЕМ ТЕПЛОСНАБЖЕНИЯ (ГОРЯЧЕГО ВОДОСНАБЖЕНИЯ) НА ЗАКРЫТЫЕ СИСТЕМЫ ГОРЯЧЕГО ВОДОСНАБЖЕНИЯ

В Мельничном сельсовете имеет место закрытая система горячего водоснабжения.

Инвестиционные мероприятия, обеспечивающие переход открытых систем теплоснабжения на закрытые системы теплоснабжения, отсутствуют.

ГЛАВА 17. ЗАМЕЧАНИЯ И ПРЕДЛОЖЕНИЯ К ПРОЕКТУ СХЕМЫ ТЕПЛОСНАБЖЕНИЯ

Перечень замечаний и предложений были направлены в формате предоставленных исходных данных.

ГЛАВА 18. СВОДНЫЙ ТОМ ИЗМЕНЕНИЙ, ВЫПОЛНЕННЫХ В ДОРАБОТАННОЙ И (ИЛИ) АКТУАЛИЗИРОВАННОЙ СХЕМЕ ТЕПЛОСНАБЖЕНИЯ

Уточнены балансы тепловой энергии и тепловой мощности, список и описание инвестиционных мероприятий по техпереворужению котельной и перекладке участков тепловой сети, инвестиционные затраты на реализацию мероприятий в текущих ценах.